



צ'ה יצ'ה!
מא'ה!

הערכת העבודה

שם התלמיד: שיב יקון

עבודת "שורשים"

מעולה	טוב מאוד	טוב	הקריטריונים
	✓		מקוריות הדרישה ועיצובה
			הקדמה
✓			מבנה העבודה, ועמידה בדרישות
✓			עמידה בלוח זמנים
	✓		אסתטיקה ומקוריות
✓			סיכום
צ'ביבה מא'הו			

עבודה יצירתית

תס' נושא היצירה	יצירתיות	נושאים נוספים

יחידות סלון' בתקופת הישיבה

לשיב היקרה,
 צ'פ'ת'ך צ'ביבה בצורה אסתטית ונצ'מה לעין, ניכרת
 השק'ה ומס'בה יצרתית בצורת הקבוצה
 המבשלת עקרונ' אלו'ם האנוכ'ים שצ'ברה למס'תת'ך:
 ספורו' לא סבא שמתה, אלו'ם ספורו' הלו'ה אל'ם, מתחילת
 הנו'ה ב'ת'ך ה' אנו'נו' אל'ם המת'ה ואל' (הספור'ים ה'א'ות'ים
 בה'ם השת'ל' את'ך בק'
 מ'סורה של סבתו לצה'ה, ה' התקופה בה אנו'סי' לאמון הת'נה
 מא'ת' שני'נה בצ'ה'ה.
 המבשלת ב'אל'ן א'ית'ב עקרונ' ה' סבת'ך חיה שניצלה בה'ם
 לנצ'פ'ת'ך הנצ'רים
 ניכר בצ'פ'ת'ך שימש' כעולה' ה'ם בני המשפחה ובנו כן
 הצ'כ'ת'ך א'ת'ך ה'ת'ם כל' בני המשפחה
 ה'מש'ת'ך א'ת'ך ה' משפחת'ך ה'א'ות'ים ש'אל'ת'ך א'ך ת'ה'ה ←

לאחר מכן נסענו עד לנו יורק ושהינו שם במשך 5 ימים התאכסנו במלון
"מטרופולין" בסוויטה מאד מאוד מפוארת שראיתי כזו רק בסרטים.
ובערבים הזמנו לערבי יין וגבינות.
אני ואחותי ראינו בברודווי את ההצגה "אמידה". ראינו גם את ההצגה "דה לה
גוארדיה"
מנו יורק טסנו לאורלנדו "לדיסני וורלד" - בשלושת הפארקים שם אפקוט,
אנימל קינגדום ומגי'ק קינגדום היינו גם באולפני יוניברסל סטודיו ואפילו
השתתפתי במופע בריוקדאנס שהיה שם.
כמו כן גם היינו ביוניברסל סטודיוס באולפן של אלפרד היצ'קוק ראינו איך
עשו את הסרטים שלו ואפילו השתתפתי באחד הקטעים שם כאשר הו
צריכים מתנדבים. לחברים שלנו למשך 3 ימים ואז חזרנו הביתה....

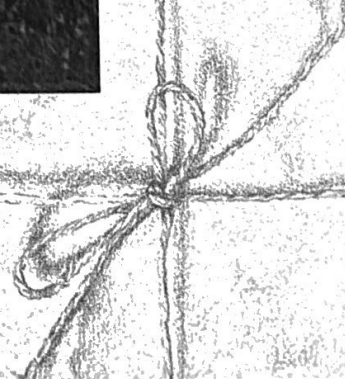

אחותי - בת המצווה של מור והדר הייתה מאד דומה היא התחלקה
ל 3 חלקים:

המסיבה למשפחה

המסיבה לחברים

הטיוול לחו"ל

אני - בת מצוותי התחלקה לשני חלקים:

מסיבה למשפחה וחברים קרובים שהתקיימה במסעדה.

טיול לחו"ל

לקראת המאורע המשמח קניתי בגדים מיוחדים לבת המצווה. את ארוחת
הערב המיוחדת ערכתי במסעדת מנריו בתל אביב (המסעדה נסגרה).
הזמנו תקליטן הוא ניגן שר והשמיע שירים לפי בקשתי.
בערב הקריאו לי ברכות שונות ונהנתי מאוד.

הטיול נערך באמריקה, לטיול יצאתי עם הדר והוריי ומור הייתה צריכה
להישאר בצבא, ומרוב נחמדותי כאשר אחותי ביקשה להצטרף הסכמתי
למרות שאני לא נסעתי איתה לטיול בת המצווה)
נחתנו בנו יורק והתחלנו לנסוע צפונה כלומר - נסענו בחוף המזרחי צפונה
לאורך מדינת מיין ראיון שייט לווייתנים ראיון את ה"וויט מאונטיינס" ולבסוף
הגענו לקנדה לראות את ה"ניאגרה פולס".

משם נסענו חזרה דרך וושינגטון ראיון שם הרבה סנאים ביקרנו במוזיאון
השואה, מוזיאון התעופה, ביקרנו בפנטגון, ועלינו עד לקצה מגדל ה"מוניומנט".
אני ואחותי נסענו ב"די סי דאק" זוהי מכונת שנסעת גם ביבשה וגם במים.

בר/בת המצווה

שאלה: כיצד חגנו לכם את בר/ בת המצווה במשפחה?

סבתי מצד אבי - "אני לא זוכרת"

סבי מצד אבי - "עשיתי בר מצווה לבד, בבוקר שבת הלכתי לבית הכנסת

בתל אביב, שמתי תפילין ותרמתי לבית הכנסת"

סבתי מצד אמי - "לא עשו לי בת מצווה מפני שהייתי דתייה, ולדתיות לא

עושים בת מצווה"

סבי מצד אמי - "הבר מצווה שלי הייתה בשנת 1940 באמצע מלחמת

העולם שנייה. המצב הכלכלי ברץ ישראל היה בכי רע ואמי הייתה חולה,

אז למעשה לא עשו לי מסיבת בר מצווה. בשבת עליתי לתורה, וערכו

קידוש"

אמי - "לא עשו לי בת מצווה"

אבי - "הגעתי למצוות באולם תכלת שבתל אביב, לבר מצוות הגיעו

משפחתי, חברי אחיותיי, ולמרבה האירוניה מעט מאוד מחברי. לעליה

לתורה למדתי את פרשת "אמור", אני זוכר מהפרשה את: "וידבר ה' אל

משה לאמור, דבר אל בני ישראל לאמור אישה זונה וחללה לא הזה הוא

זוכר... ולאחר שגדלתי בבית חילוני זה היה מאוד נחמד ואפילו די מוזר. אני

זוכר שאבי לא נתן לאחיותיי להיכנס מפני תיקחו, ואישה גרושה מאישה לא

תיקחו כי קדוש הוא לאלוהיו" (ומעניין למה דווקא את הקטע שלבשו

חצאיות מיני ולכן ה עמדו בחלון וזרקו עלי סוכריות"

פירוש השמות

מקור שם המשפחה ירקוני בא מרוסיה שהצאצא הראשון לבית משפחת ירקוני היה סב של סב של אבי שהיה ירקן- מכאן בא השם ירקוני

פירוש השמות במשפחתי:

אברהם- אבי נקרא ע"ש סב מצד אמו.

ליאורה- אמי קרויה כך מפני שבשנה בה נולדה, הם חיו בנו יורק וסבתי רצתה להעניק לה שם עברי לכן בחרה ליאורה.

מור- אחות הגדולה ביותר קרויה כך מפני שלחברה של אימי יש בת ושמה הוא מור, אימי אהבה את שם זה ולכן העניקה אותו לאחותי.

הדר- אין פירוש מיוחד.

שיר (אני)- אני קרויה כך מפני שהורי רצו שם בעל 3 אותיות נגמר באות ר' ולא מתחרז עם מור, הדר או ירקוני.

חיה- סבתי קרויה כך מפני שהיא עברתה את שמה לחיה לאחר שנשארה חיה לאחר השואה.

פינחס- אין פירוש מיוחד.

מרים- סבתי קרויה כך מפני שהיא באה ממשפחה דתייה, ואביה קרא לכל בנו ובנותיו בשמות מן התנ"ך.

שמחה (סיומה)- לסבי מצד אימי היה סבא ושמו סיומה (ברוסית) לאחר מכן עברת את שמו לשמחה- וגם סבי.

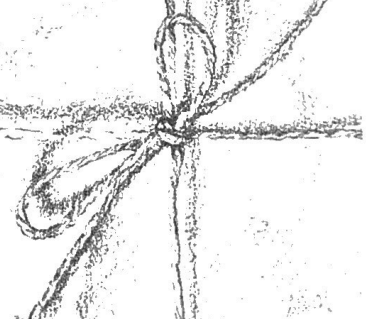

100 היום במשפחתי

בימי ראשון אחותי (מור) ואימי קמות בשעה 5:30 ולאחר שקמו אימי לוקחת את מור לתחנת הרכבת בתל אביב (מתחנת הרכבת אחותי נוסעת לבסיס בבאר שבע).
בשאר הימים אימי קמה בשעה- 6:00.
לאחר שקמה מכינה סנדוויצ'ים לי, לאחותי ולאבי, שותה קפה ומכינה לי שוקו

בשעה 7:25 מעירה את אחותי הדר ויוצאת לעבודה.
בשעה 7:30 הדר מעירה אותי ושתינו מתארגנות לבית הספר.
בערך בשעה 7:45 אבי קם אוכל ארוחת בוקר רואה טלוויזיה.
לאחר שהדר הכינה לה קפה ואני שתיתי את השוקו אנחנו יוצאות לבית הספר
בשעה 8:00-
בשעה 8:30 אבי יוצא לעבודה.

סבתי מכינה לי ולאחותי ארוחת צהריים. כאשר אנו חוזרות מבית הספר אנחנו אוכלות ביחד ארוחת צהריים.
אימי מגיעה בשעה- 15:00 הביתה ואבי מגיע הביתה בשעה- 18:30.
אנו אוכלים את ארוחת הערב ביחד בשעה- 19:00.
בימי חמישי מור חוזרת הביתה. בימי שישי בערב אנחנו נוסעים לסבתי וסבי מצד אבי ואוכלים שם ארוחת ערב ביחד עם כל דודי ובני דודי מצד אבי.

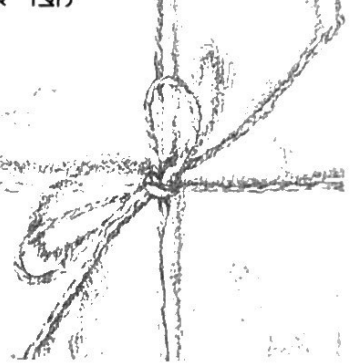

במקום בו אוהבים אותנו,
שם ביתנו" וזלוא

שערי חיים



מפינת הרחוב הזה נלקחו לאנשוויץ

סבתו עם אימה לפני השואה ואחותה



ההעבודה משתונית' הנעשה לאנשוויץ

האנצוטה לצד יודות יון בסלוניקי

הדרי
במסע לפולין
ליד האנצוטה
לצד יודות יון
ב-1945 סובבלינצה



ניסויים רפואיים:

בבלוק 10 בבירקנאו הקים הרופא הגרמני ד"ר קרל קלאוברג תחנה לניסויים רפואיים. שם יוזף מנגלה, שנזכר בעדויות של אנשים רבים ניצולי שואה מיוון. סלוניקאים רבים גברים ונשים עברו ניסויים רפואיים אכזריים בפיקוחו של מנגלה כגון כריתת אשכים, נשים עוקרו ועוד... ד"ר הוראסט שומאן גם ביצע ניסויים ביהודים. אך ד"ר שמואל מצרפת, חפא יהודי חיבל בניסויים שעשה שומאן. ד"ר שומאן השתיל סרטן בריחמו של נשים. בזכות התערבותו של ד"ר שמואל הצליחו כמה נשים סלוניקאיות להרות לאחר המלחמה. ד"ר שמואל הוצא להורג.

יהודי ספרד במחנות אחרים:

סלוניקאים עברו מספרד לעוד מחנות אחרים. האנשים שנידו לחיים, כלומר נשלחו לעבודה, עברו מסעות מוות ברגל וברכבת והגיעו למחנות שונים בפולין ובגרמניה ביניהם: "מיידאנק", "סורביבור", "דכאו", " מאוטהאוזן", "זאכסנהאוזן" ועוד...

אנשים רבים נספו במחנות העבודה ברעב ובמחלות, אחרים נפו במסעות המוות, גם לאחר ימי השחרור נספו רבים מפני המחלות והתשישות. הניצולים המעטים של יהדות ספרד ויוון מעידים על גורלה של יהדות ספרד ויוון, שרובה הגדול נספה בשואה.

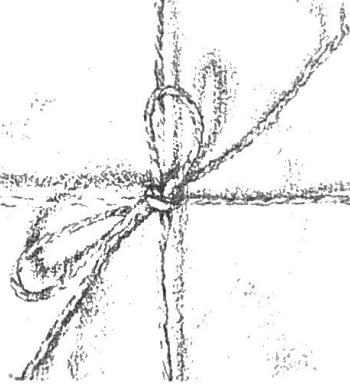

מרד זונדרקומנדו:

באוגוסט 1944 היה במחנה ניסיון מרד. כ- 400 יהודים סרבו לעבוד ביחידת הזונדרקומנדו האנשים שסירבו לעבוד נשלחו היש לתאי הגזים. הם תפשו את הקאפו והכניסו אותו חי לתוך המשרפה- אך מייד הגיעו חיילי הטרנספורט.

לאחר שניסיון מרד זה כשל התחילו היהודים היוונים לתכנן מרד שני. המרד השני החל ב-7 באוקטובר 1944, מרד אנשי הזונדרקומנדו נחשב לאחד המעשים האמיצים ביותר בתקופת השואה. המרד השני נרקם בין כל נציגי המשרפות באושוויץ בירקנאו אך לבסוף המרד היה חלקי בלבד. הנשים מספרד ויוון סיפקו את מבקת השריפה וחומרי נפץ (מפני שהיו אחראיות על חומרי הנפץ ומבקת השריפה) אחד הינודם היוונים השמיע את הסיסמה "עליהם". מיד התנפלו היוונים במשרפה 4 על שני חיילים שליוו אותם וחטפו את נשקם. האסירים הלא יוונים מלבד כך שלא עזרו גם ניסו להחזיר את נשק המורדים ולהחזירם לגרמנים. קבוצת המורדים מן 25 אנשים לאחר שהשתלטו על משרפה 4 רצו הישר למשרפה מספר 3 הם התנפלו על השומרים והשתלטו על המשרפה. תגבורת וחיילים ניסו לפרוץ לבניין, הוצתה אש כמתוכנן וכל המשרפה עלתה בלהבות כשהאסירים בתוכה. במרד נהרגו 20 שומרים נהרסה משרפה מספר 3 ונגרם נזק למשרפה מספר 4. לפני מותם הספיקו הפרטיזנים לשיר את המנון יוון ושיר אחד של הפרטיזנים היוונים.

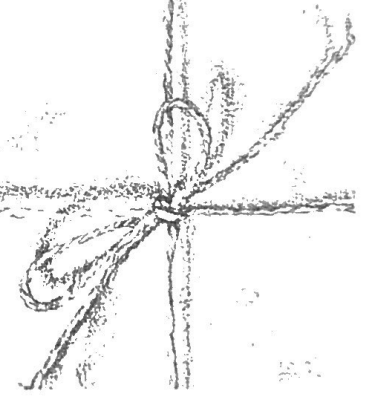

הפעולה התבצעה בשני שלבים האחד בשנת 1943 והשני באביב קיץ
1944.

שלושה גטאות קמו בספרד, שניים מהם פתוחים והשלישי היה למחנה
מעבר.

בגטאות הייתה צפיפות רבה בכל דירה גרו 3-6 משפחות. הצפיפות
גרמה להתפשטות מחלות ועליית שיעור התמותה.

יהודי ספרד שהגיעו לאושוויץ בירקנאו:

יהודי ספרד שהגיעו לאושוויץ נבחרו לעבודה במחנה 11,147, רק האנשים
הצעירים (7000 גברים ויותר מ-4000 נשים) כל השאר נשלחו לתאי הגזים
קשישים, אמהות וילדים. בסוף המלחמה שרדו רק 2000 אנשים.
הצעירים שהגיעו מספרד באביב ובקיץ 1943 עבדו בבניית צריפים
ומשרפות של בירקנאו ובתי החרושת של מונביץ'-בונה, לאחר מכן נקראו
אושוויץ 2-3.

חלק מיהודי ספרד עבדו ביחידת מיון שכונתה **"קוסנדו קנדה"** (בה
סבתי עבדה). ביחידה זו מיון את חפציהם האישיים של האסירים ששלחו
לתאי הגזים.

תעשיית המוות בבירקנאו פעלה ע"י גז ציקלון. במחנה, היו 4 משרפות בהן
שרפו את הגופות, כשהתרבו הטרונספורטים והמשרפות היו מלאות,
השתמשו גם בבונקרים. הבונקרים היו למעשה תעלות (עמקן 5 מטר ורוחב
6 מטר) בתעלות האלה היו מניחים שכבות של גופות ועצים, לאחר מכן היו

מדליקים אותם. יחידה מיוחדת של אסירים, שנקראה **זונדרקומנדו**
עסקה בהבאת אסירים אל תאי הגזים, באיסוף גופות ושריפתן.

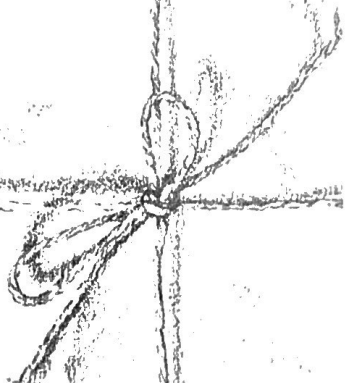

היהודים השתמשו בכרטיסי מזון שבעזרתם יכלו לקנות בחנויות האוכל והמאפיות. תורים ארוכים היו כדי לקנות לחם, מלח או גפרורים. בחורף 1941-1942 מתו הרבה יהודים ברעב- לעיתים עד 80 יהודים ביום. הרעב גרם למחלות מדבקות (בעיקר שחין וטיפוס הבארות) חוץ מהמחלות הללו התושבים סבלו מאנמיה (חוסר דם) שחפת ומחלות רבות אחרות.

מחנות העבודה בסלוניקי:

היהודים עבדו בסלילת כבישים שחיברו את ספרד לקטרינו וללריסה את עבודות אלה ביצעו כדי להחליף את מקומם של הכפריים היוונים. הקבוצה הראשונה של העובדים במחנות העבודה כללה 450 אנשים, תחילה נשלחו האנשים לבדיקה רפואית ורק לאחר שנראו שהם יכולים לעבוד.

רכבות מיוחדות הביאו את העובדים שהיו צריכים להביא איתם ביגוד ושמיכות, אל מחנות העבודה במקומות שונים. בין יולי 1942 לאוגוסט 1943 הרבה אנשים ניסו לברוח מן מחנות העבודה, רבים מן הברחים נתפסו ונורו למוות כדי להתריע אנשים אחרים מבריחה. כשקהילת ספרד גילתה את התנאים במחנות העבודה הקימה ספרד ועדה שטיפלה במשלוח תרופות וחבילות מזון. בתחילת שנת 1942 הייתה אוירה של חרדה עקב האירועים בקיץ 1942 בקהילה היהודית.

בשנת 1943 התחילו לשלוח מסלוניקי לאושוויץ יהודים. בעידת ואנזה ב-20 בינואר 1942 יהודי יוון נכללו בפעם הראשונה במסגרת הפתרון הסופי. בקיץ התחיל משרדו של אדולף אייכמן ללחוץ על משרד החוץ ודרש לנקוט באמצעים נגד יהודי יוון.

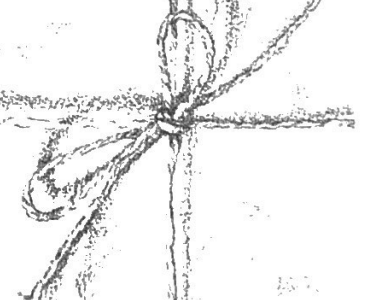

יְהוּדֵי סְלוֹנִיק' בְּתִקְוַת הַשּׂוֹאָה

הַנּוֹשֵׂא הַקְּשׁוֹר לְשׁוֹרְשֵׁי שֶׁהַחֲלֻטִּי לְכַתּוֹב עֲלָיו הוּא סְלוֹנִיקוֹ- וַיְהִדּוּת סְלוֹנִיקוֹ
בְּתִקְוַת הַשּׂוֹאָה. בְּחֵרְתִּי אֶת נוֹשֵׂא זֶה מִפְּנֵי שֶׁסִּבְּתִי מִצַּד אֲבִי נִלְדָה
בְּסְלוֹנִיקוֹ, וְאִף חוֹתֵהָ אֶת הַשּׂוֹאָה. אֲנִי מְרַגֶּשֶׂה מְאֹד קְשׁוֹרָה לְנוֹשֵׂא וְלִכְּ
הַחֲלֻטִּי לְכַתּוֹב אֹדוֹתָיו.

בִּשְׁנַת 1941 בְּחֹדֶשׁ פְּבְּרֻאָר פִּלְשׁוּ הַגֵּרְמָנִים לְיוֹון. ב- 11 בְּאֶפְרֵיל יוֹמִיִּים לְאַחַר
כְּנִיסַת הַגֵּרְמָנִים לְעִיר הָרַח הַגֵּרְמָנִים לְסַגֵּר אֶת כָּל הַעִיִּתוֹנִים הַיְהוּדִים
וְהַפְּרַסוּמִים, בְּמִקְדָּם יִצְאוּ עִיִּתוֹנִים אֲנִיִּשְׁמִיִּים בְּיוֹנִית.
בְּחֹדֶשִׁים הָרִאשׁוֹנִים עֲדִיין לֹא הוֹפְעֵלוּ חֻקֵי הַגֵּזֶעַ, הַקְּהִילָה הַיְהוּדִית הָיְתָה
נִתּוֹנָה לְהַשְׁגַּחַת הַגִּסְטָאָפּוּ, הָאֲרֻגוֹנִים וּבְתֵי הַסֵּפֶר הַיְהוּדִיִּים נִסְגְּרוּ. בְּסוֹף
אֶפְרֵיל פְּרַסְמָה כְּנִפְיָה אֲנִיִּשְׁמִית כְּרָזוֹת בְּגוֹת הַיְהוּדִים בְּבֵיתִי קָפָה,
מִסְעָדוֹת וְחֻנוּיֹת שׁוֹנֹת.

סְפָרְד. **בֵּה חַיֵּי רַב יְהוּדֵי יוֹון** הָיְתָה בְּשִׁלְטוֹנָה שֶׁל גֵּרְמָנִיָּה. סְפָרְד
וְהַעֲרִים שֶׁבְּסִבְּבִתָּה הָיוּ נִתּוֹנִים לְרִצּוֹנָה שֶׁל הַמְּנַהֵל הַצְּבָאִי "מִזְרַח אֲגָאִי".
יְחִידָה מְיוֹחֶדֶת שֶׁבָּאָה לְסְפָרְד בְּאֲמִצֵּעַ יוֹנִי 1941 וְכֹנֶתָה "יְחִידַת רֹזֶנְבֵּרְג".
הַיְחִידָה הִתְחִילָה לְהַחֲרִים הַרְבֵּה סְפָרִים וְכַתְבֵי יָד נְדִירִים מִסְפָּרִיֹּת הָעִיר.
כַּתְבֵי יָד נִשְׁלַחוּ לְגֵרְמָנִיָּה, שֶׁם זִיִּיפוּ אוֹתָם כְּדִי לְשִׁמֵשׁ בְּעִזְרַתָם תַּעֲמֹלָה
אֲנִיִּשְׁמִית. סְפָרִיֹּת רַבּוֹת נִשְׁדְּדוּ עַ"י הַרְבֵּה אֲנִישִׁים לְאַחַר שֶׁהִתְחִיל גֵּרּוֹשׁ
יְהוּדֵי סְפָרְד בְּמֵרֶץ 1943.

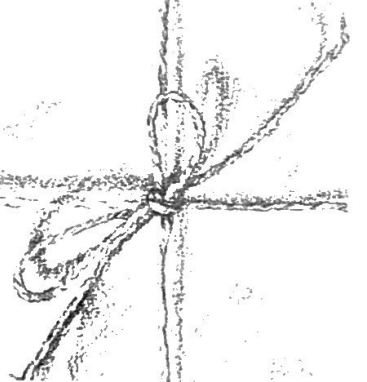

“אדם נלא עברו, עתידו לוס בערפלי”

שער רביעי





זאת יום העדוה קצת קצת עזים-הנדק, אצול זכילי פנצוקו
הילי אשקליז היצוי קשי חילק שמיזו אכלה זא הליז, האילקו,
אזג'ר.

זאת בקרע לי פסיכאטכ היו צכילם זאצא עזולז אסקנה אמאמר
זאת האזולז סהיל קייאמ. זא פדס המזת זלג-ומשקל אילזר כבי
זשחכ נזי או נזכה שזדמו זל עזכה כאו: זנכה וט' היית משחכר
אורם ואחזרה אורם זאמז.

סנה 1951 נשא, גכנתי זנסע זאכלה-הכרית זליאזיל, אכל
נקולז בקשיים רחיל זא יכולז זקול וזע, אאחר נהיית יוצא-
כאסיה. זאת שניש סור סור קזול וזע זארכה הכרית. קזול
עזולז בקונסולזיה קר-יורק.

ה- 1955 נולדה קז זיאנה.
1958 נחב הקן אשה

ה- 1960 זכיל אכלה והגישקו בקאר-שקל.

1968 עזיל זקילאן.

1989 נסלת שג זאכלה-הכרית, עזקת אר עזולז הנפצכה
העזשה האויכית.

1994 זכיל אכלה.

כיל אן פסיכרני-של העזשה האויכית, ויכולה זכרל
כגול זשולש הנכולז פיקול-שלי. מול (הכטניה), הכר
הסנצולז, וליכ פיקה והככמה.
אן שאתה זכאל-אלם כמעט כל יום ויכולה זעזול זלם כאסר
זקוק'ק, מאצ אולדג-אלם זגאה שיש זי נכולז יקול-
וככול שאל כזע, ככולן ס סכרז אומכר זכר.

הכסאכיה הקצכה נכגדה זל יצי סכרז
איה

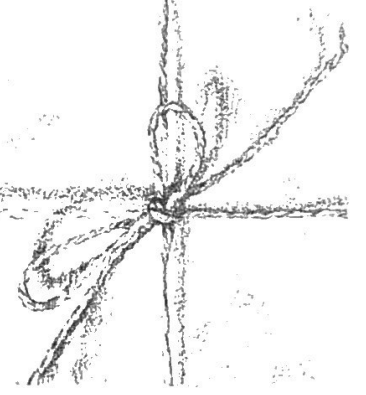

הנפילה נוספת זיווי השיכלת זינולטימ, היה זה גופי הטלפון עם
כיסים פנימיים גבוליים ושם היו מוחדאים חוקי הסטן, כאשר יצאנו
למשיגה. זה פזם אאנה אינן יוצגת באם אצטרכך זהשתמט, אצוים
זהרביד אג הסטן.

באתר השיכלת, הגענו זינולטימ בשלום, אבה היה עוצנו ונאוצנו
זהשאר בינולטימ 4 ימים, זהא הנצי החתונה.

כן הוטלו עלי בהגנה שאקטח מקומות הקולנו במצעים דת-אביק,
הסיבה שאקטחה לתקופה כזו קוויצים לרביים מתבללים לעצמם
טבה בינולטימ.

לרב לרב היינו בחופים בנעז, מחנה או גורן-הם זההנכני,
מקטיחה קטיחולג וגם תקצב קיג.

הכסוי היה, זילג-בינולטימ זהוא. אג האקצוים והריואונים נשא
הקרג על גופן.

קצתהו. שנתנו הנצוב 54 חטיבה יגעת' היה מאשט של הנצוב א
החיש ת-אביד.

הנצוב היה דת-נרף ואתה הנצוב עובר לען שחז ומשמ לחתונה וז
דו כפר יונק.

מארר והיג עוצבט מנעון של אצוון קהעני, דתחיות שיגון קבאת
מלכת, אבה זאתי כמה מוצעים פני אצ-האקצו ודקס מנן אצוור
עז האשבת והצטיל דקצו שנג כמו כז חיל ומיגה וכגובן הם כמות
זאתי שהיה קיחה קרבית-זמן יק, הנני אמקצו הנצוב ודקצו העבנה
זסהידות תא, כז נשאנו הנצוב יק כמה קרג, אכן קצות אג האשט
ועבדת זבת בינולטימ קיג. שם היה קו יונק. היה זי גפקיב טאד
ולמת מנן זמת קע וצא-אקרום קצין מוציען, אמת הנצוני
זהשתכר. השתכרת קצוהת יה-סמלת.

זאתי השתכר נשאנת לעדון ביחידה דתו אלכית' זאג הינה
יחידה מילוחט וסלחה ויהי זי נעים זכילג שם.

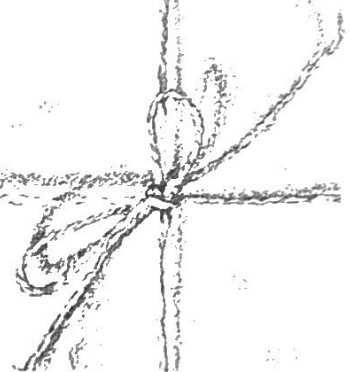

הימים לפני חג הקצת הביט היה סיוט, התקווה פריד, הקפצה צו ט
כמו שגא יסאני קצת חמץ קבלת. תיחזים היו הוכחא אצו צווא
ביג מצולא. הקיג היד הייב זכילא תא 100% מתחזים כתיים,
והא היה מנאסב.

מאתר ותיגב חוקשם קב"ס אפסי היה זעזר זאמא תקיין וקס"צו
הביט.

צבא ז' שבאחד החגים קפסו בקט אמנ זכוא זכור זביט, זאכן
צמיט זאט. כאשר הסכר עמאכ וזע נאמן קבילא האמאמא, זא
כצג שאסע קחע וחס זיווה אית זביט וזע היה מתק רב, זכאס
העזר הדיע חזר אדי זצ זכצו כנג קחזבא האמאמא זביטו.

ד- 1947 עויטת זאכאן הפשע, הייב קצרה מאד, נאמן זב פקדע
זאבי זצ והא הצמאמא שכאש שאנ ממלעג זעזא אג קביט היה
מתביא ז' אג הנזים, וקם זב לא הפקיע ז', ומיז צמזב האמאמא
שהוסזו ז'. קמאן שולט באכאן קחזבא אשעב חובמאמא וזע צער
ז' מאב קהמפק צכנ'.

הקמא ה' היענ' השאה הגמא אכאן הפשע העדכי האכר' ישנא,
היתר העי' הצמאי העבוז שז ב"שא היהודי האכר' ישנא וש
התנעם הצ'אניג זב הקמא המזינ'.
התמזא אפרי' 1948 ועד הכרע הצמאמא, היצע ה' היענ' מתקרו
מתחלל, הנכק זיכאשם נאמה מתקרת.
קאסקנ' הפצ'יז' שז בההמנע הייב יוצא הכדי צדיח, הן
אכדיק כתיים וכן שאיכב.

הימים יא' טכאמ המחמ' השחור, וזויל כמכדי ה' היענ' בחיש טא
כוסזו גשיגא שיענ', הנכאל קרספקטיבה שז היא, בזסון המזעה,
מתיקא ומתחז' וחסר' מתחז'.
אמ' המשיגא הכאמנא היה זיוו שייכא זיכאשם ההתנסו
היתר התנע המכניז בת- אדי, שם קבזל נשק' שהחאב
באנעק' תקבולשם או התק המצוים והציקר אצו התר- התז' -
כך זיוויל שייכא זיכאשם. אהעשה ז' היתר צכיעה זכילא
אבתת האוטודלס' צמ הנוסעים זיכאשם, יש זכבא שבאפ' משזו
צ'פ'ן האנעל'ס והחזקת נשק "חם היתר נשע חואכ מאב שגרי
ז'יג'א מתקרו מאסר אכאבא.

הצ'ר זיוויל השייכא צ'נ' נחפנ' והלד צפק החזקת ט הנכק
זיכאשם ומצ'ר. נשמא זכילאמא כאשר התז' זמא- אדי.

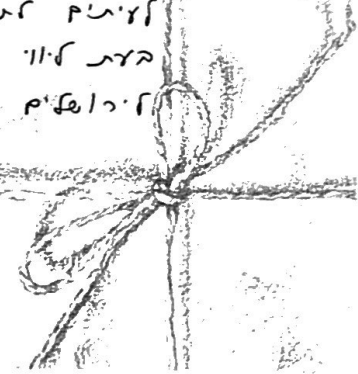

תעודת זמנות של סבתי (מצד אמי)

שם: אירה

משפחה: ינובר

תאריך לידה: 28 במרץ 1930

מין: נקבה

כתובת: אור"ם 5 קראון

מקום לידה: חסיה - מוסקבה

גובה: 1.53

צבע עיניים: חום

צבע שיער: שחור



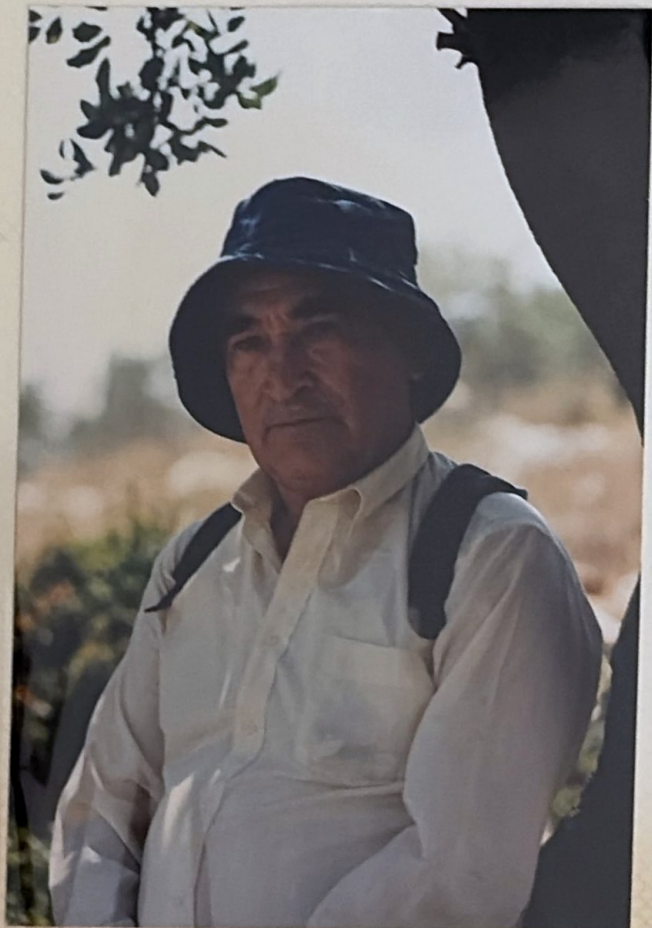
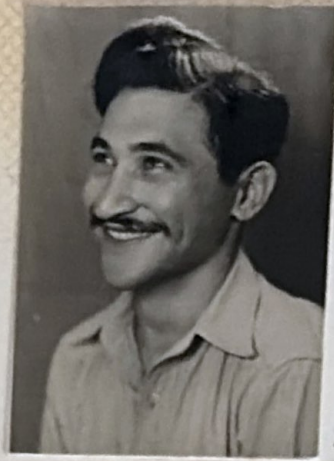
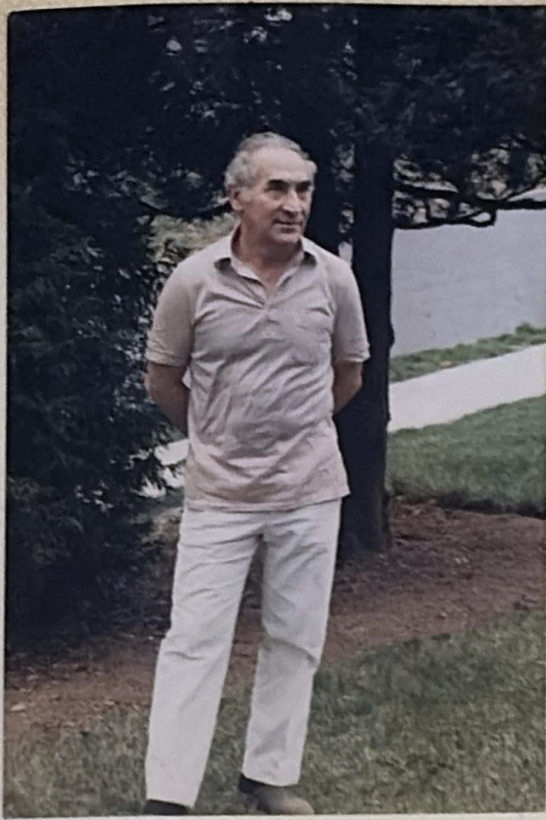

ובהאכל כל עמם מקלען עם שריון כבדים על צדנו וארבע סדורה על 130.
 זמנית ודברתי מרוב התרגשות. גם כיום זאתו 55 שנים, כבוגרי שוחות
 אלו ואני מתקיימים וצ"ח מתאזרות ומתחיות.
 לאחר מספר חודשים נישאתי לנישתי פטריקה באלו תחב"ן לחתמים.
 החלטתי "לערוק"י. הצבתי לי שיהיה שילוב פנומיה. הקצתו לקצוב שלה
 מחוקים הקיימים. כיוון אמר, צדי צרכי, שלהי לנישתי הנמשכ"ל ואמתי
 לו שצדתי משלוחי ואני מתייעל לשינוי. צ"נה, תמיד קיבלו אולי דגינה
 וצדף יולת אמטה הרצופ. אולי ילדה ילדה הפלוגיה לכבוד את אבן-שטה.
 בקיץ קיבלו לי צדף להצטרף. אולי, הקלטתי היורה לדבוק אחר כל החגים
 וחוברת אלו אמתי אנו מאכזבת. התחלתי בדפיקות החגים כאלו הוא תכנן
 בהורה ורועק "שמעו כאלו ע"ה ע"ה מיקטי"מ". רצתי אחרי ומצאתי עצמי
 באחד המצבים הקשים בחיי. מחלוקה צומחת מחולל למעט ציגים ומדבקות
 יולת, ואני מנסה לסתור לבוא גישה, בעצירת סבן חזאי"מ, שהחוקים יוכלו
 להקצו יולת אהבה הפוליסים. ואני מתקדם ס"ה אחי ס"ה, גילית את מיקטי"מ,
 והם צועקים "שמעו גיב"י". ואני יודע שאם לא אצדק יהיה סופי כסופו של
 האדוק של אצדק אופטימים שאלו על העיקר הביטחון.
 מכאן צדדתי לקסיס חבול, שבה התעוררתי גל-נוף. אצד חוויה מיתקת עצמתי
 כאשר אחי של מלוא גישה, מהאחד פתחו גוף של מלוא קוד מסכטאט ומשני
 את כפי המסוס ומכונת ירייה כדקול, אולטי אוויריות מסוג "בדה"י. עצמתי ולוחתי
 עם הט"ס שהסדר לי אין מתחלת בהססקה. "מלואי אמיקטי", תחג דגל סלמה, מלוא ע"י
 ט"ס קרבי מוקד מלוא קרבותי מיתקת בצכוסלוקה אקדריה'ה'דים. זה סכונקט,
 דין לאומי.
 מדטס זה יצאנו לגיחה בכל המרתה, ד- 17 איוני 1948 לקסאטי. זלדה והוא
 הסדר לי את משימתו הבאה. בפעולה משולבת של מלוא גרובים ועליו לעצור
 את המערים הנימנאים בבכ אשכנז, 22 ק"מ מרא אקדרי והם דבר אוליה.
 תכרבי, זקחת מודשני חזאי"מ ומחלקת חיב"י וקבעו את "הפי"ב-קוס"י החולט
 על כל השטח.
 הקצתי למקום המיועד, בומה מקנה מתחנת הפיב"י ומלש ואני יקרא לפולא.
 לפני ועצמתי קצתו מכת אש, ואש תיפס, צעדים ושני"מ אוחמים להגן שלי
 פתחתי קו ואני שדדתי. אין לי מוסק א"ר. ה- 17 יולי 1948 הוא יומאדו שלי
 הוכרתי כלכה צה"ל. זאתי הכלה ועצמתי דשני מקומות מסכטאט משל כס"ל
 ויתאני למוד החסס באי"ה. לאתו גמו הנימנאים שאמתי כמתשלים להטלמי.
 את ילד"י אצדו באי"ה. וכאלו פלוג צמרה של הי"ה-הכנויה, איוויריה, ללכה אנו
 החלטתי להקים הצגן למצוי הקיב"ה.
 כאן התכנסתי לענות ההקמה של הכר האטומי במחלקה הסכונקט לה סובו דיוגר
 וכאלו שאלי את זילתה במה צוסק אקדיה, הוא השליח הוא אצד דלתי
 מוגט אשכנזים. זה מה שפול ילדה.



והתנועה היחידה לזיווג בתחילת התהליך השייך. דבר שיהיה חיוני ממש לעולם.
 מספרו השני שהתגלה לגבי השנים חלק מיוזמי לשון ואתגורם וחלקם סלטים
 (בת מקום תפוח האש) שיעלוהם היה דוסק. הסלטים היו מסודרים והקלים
 והחסיא. ולתם מתחם אחריות, (לא מנין) שהיו מתחילים לזמנים.
 כעצמם לעצמם צ"ח חילים דוברים ולא סוס פיקו מאלויו חלק מן שיקלי נקוד
 לאחר זמן הורקנו צ"ח הארבים. ת קסבה זוא, טוחם מתחם האחריות לקסבה
 ת קסבה השלימה.

אקוריו, ולישי חייש ימו כמו למדי ההגנה הארבים דאלי מתחם הצמיות
 החלה קי כ"ט ק/וקמדי 1947. לאו חכנו מוקדס התאספו דככר מנו דוד לטסר,
 מבעש דהו, וארבי ורמלק ג'ורג, מקום בו טודיה מהולומה המולומה, הקדוזה
 על ערצו של פאסטאיה. עם קדלת ההחלטה על חלוקת פאסטאיה לטע מדינות
 יצונו ההמנים דדיקודיק. אחד הדברים ימה, ואל לנו לאוד זוג הכואג
 עזינו לכת ההיתה כי דיוו שפיקודת גיוס מחכה לנו.

יומים לאחר מכן קיבלתי פקודה אדואר לנידום היינו מתקדם שהפאסיה מתקדם
 פאליה ועזינו הולדה משומה ההקטטה של קווי המים ודצי הקלה זכא ישוי תודה.
 כפי שציינתי כבר, הולק שיער לטולנו זא היה ער להתחיה
 דק בייגדה יאמר יאמן. יצונו לסיוו דלצני כוחו לולק קו המים היינו
 טמיה ויש זמ נאשם סלטים וחמישה כובים, שני כובים יוצאים, אחד קרבו
 ושני קרבי'ית ויאלקיות, כל כודה והתחלטה ללו.

כשלה לאחר היטוה הורקנו דיקרלטים ודוקים צ"ח כיופי' פולטים. הפקודים
 מתה ליער מדינה וארפוס מתסה, זא אהליה זאש זאלא אדור לזלסיה דאדמ,
 זא זאשש, אכובלים אהתקדום. מכלים קלר לא היו לנו, לא היה לנו זאלא לחכות
 ער שיעילו חסיונו ויצונו אגדד ואלנו. לבסוף כך נכעל הכובים למנו
 שהפאסיה לא ייחמו כאל. לאחר שעה זלור דקות, שנתלכו כעש שלז, לעזנו
 קול מקום מוכ, וולנו לנאים דקו וויטי דלז קול דמום מיוזר דמנו.

דמשתי תודה, שם חיכו לנו וכאש לא העני דצמן לתקדום הם הורו על מן
 איתודה שלנו איתרעם והם יצונו אסקדוקינו.
 דספיה האלאו לאחר הקוד" התדוד, שהצדדן שבילינו יכה 18 כדורים
 והחסון יכה 11 כדורים. הסלטים זא ירו ואל כדור.

דמתחם חודש פכודר נקבאתי ללבויה, מושבה קרמליה, אשכנז, שהסכה
 אכטס זא "הכעיות", כילני אצנתים הדוברים, וכיום הקדיה.
 צדילתי לתקום ולבקד על גיוס ספי חליבת' לתדזה. התפקוד שלנו
 לזו היה להכליח חלוצים זאלו להצליח למפקדום מניב ועד מיה ידד
 בס"ע זא מלך שוצנו להב'הת' אים ייקלו ייתקנו דלדה מוקטים.

כעקרי כחודש, לעזנו שהיגעה יוצרה קם לשר צ"ל. גספו ומיה לאחר מכן,
 באשם הוקר מוקבמת, יצונו אדוססו ולסני קמרגו מסדורים, זדדה פאלקתו,
 שלש מתקוות, זלש כמות. כל זלח היותאיתרעם רובים חדשים ומדייקים

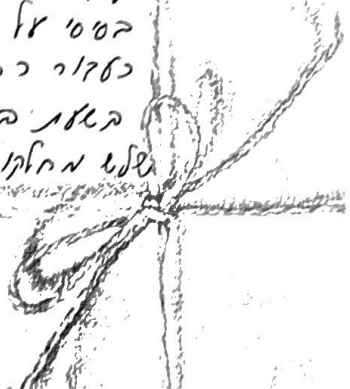

מדברי סבני מצד אמי

הראש חודש שקט תרצ"ג 3/11/1927 בשליש הזמן המאוחר בקצו ציחומעו של תינוק חמישי
אלוהים נקרא שמו היטבאל סימאם. מאוהה צפ קרה בלזי קישקוד, ארבע באלמס ימים הייה חלק
מיומנה. הפמאמנים הידועים למעשה היו השבילא למעמד האלוהי שליו ח.ג. ביאלויק אברוד יאר
"לזי בדינה". בועקומים אלו גרמו להחלטה יארר למקומם יוליו שם. למחלה שלא היו ציונים במחילא
להקצו אפסטינה. הבדל לא היה קל. אולי לשהיה שנת דמיצ הקינוי דקישינווד שלה המועדים לא
קלנים אקדו סיטפיקט (וישר כנסה אפסטינה). ובך עם תלומת למסד תהי בלמי, צבניו
דלגה 1933 תרבע קנמל חיבה. תלומת צלגה נטלה חוממת "לא צבאים אמלון" וצולג
מלמור וולי נישלי חיים למעלות ההעמית מת לילוג סלכיליץ.
עלה האלון ישנו בדיג התקבוק. למחמת צבני לני אולי הסוכנות ההלדור אזלוג
על היילינגס (צולה המונה אסוסים ומיעוד אטלה יוסלים) דדינני אול אכדיה. כאן
בשני מכלים של מפלים של הובי מקילינג נהם אפסלח לני אברמקס דמחוס
התכר קימס. לאחרי ימים ספורים התחיל אולי אקצוד בקנין ולהשלמה 33 גנוס ליום.
ימים ספורים לאחרי מיכן שכניו חרבו מתוך בירה בתלמי חרבים. אזלו הייט.
קלני של מעינים וישנו על הריעה.
כאלה התחיל ללמני בדיג הססד יאמני לי לסימאה צה לא שם צבני. לאחרי ביון

מלמחמת שונה שני למחמה
לוע העצמי זאליל התקבוק חילוני על מי מלמחמת. ואלא צבד ויכלני למסוך, כך ללמחמה
חודשיים ואלא ירה ללמני אטלוחי אטלוחי אטלוחי דקישילינג סכום על עייה
בפסטינות ולמחמת. סכום צה איפסר קיום של חודש ביומנה.
לאחרי אגינו שנתים. ארבע לפלוג בחבר אחר עם מטבח וליבותים מועד פיס, צבניו
לדינה דג שני חרבים ובלוחים היינו שהעצמי "לולי צבד חלק ובעד" כל צולג צב
של 1936. באמצע הלך זקמ זולי 10 (לעם) לילוג ופסלני לקנות מוגש דמוליון.
כאלה העצמי לכי המועד (לעמיר) הצלצולג ביר סת ורחוק אולרי שאלני
סיבות ומדולונקס דיכום מיסו ושעלנו על פיוד המולונקוד.
תקופה חדשה וקלה התנה למעשה למסר שנים. חוסר בלמחמת ותופס צבדיה.
די 1940 סימני אול ביר הססר הלאה ון אולצנת אקצוד בקיף על מלח זממ
ול אימנני בדיג הססר התקוליו צ"ש למס פיין. אולו סימני ד 1943.
די 1942 התגייסתי להקפה, דמסידית גבני"ע. צבניו אימנני לבה, שמתש
בשק קל והרהה שלחמולג הביולצוד העקבות משקיד מסל'קים ומקומות ביושם.
התקבוקי וצבניו לחיים (חיל לבה). התחילני אהתאמן אקבולג המלמחמה הידועתי
למלמחמת, המלמחמת העצמולג. אולי וצלגני לקוד קניני חרבה. וצלני שאלני צומבים
דכני. ומערים גדולים.
ביוני היה נשק בל וקל, הנשק הכבד ביותר היה מימנה "3 (80 מ"מ) יון
מקל זוליס שהיה בלמחמת הזולג הביולונת. במלמחמת היינה במסורה.
המקד הפך למחמת, הלדג התחילו להקפח למחמה הקולגת אין ציוניתי.



תעודת זכות של סבי (מצד אמא)

שם: שאחה

משפחה: יעקב

תאריך לידה: 3 בינואר 1927

מין: זכר

מקום לידה: חמניה - קיסטוב

גובה: 1.58

צבע עיניים: חום

צבע שיער: כסף





סבי סבתי וכל הנכדים
במסיבה בדלמות להם
סע שנות נישוניהם



לשכנה של סבתי בארץ היה חבר, הוא שידך לסבתי את סבי (פנחס), זו
הייתה אהבה ממבט ראשון.
סבתי ילדה את דודתי עדנה, ומאיה התאומה של אבי. את ההמשך כבר
לא צריך לספר את הדרך בה אני הגעתי לעולם...
סבתי עדיין סובלת מהייסורים שעברה. לכן היא שומרת עליון טוב ודואגת
שלא יחסר לנו דבר.



מדברי סבתי מצד אבי

סבתי חיה ירקוני (אלווירה לבית טאלוין) נולדה בסלונקי, יוון. אביה מת ממחלה קשה כאשר הייתה צעירה. אימה, דונה, ילדה חמש בנות - חנה, דיזי, מרים, לילי, וסבתי - בת הזקונים.

שלוש אחיותיה (חנה, דיזי ומרים) עלו לארץ לפני סבתי, לילי ודונה. בערך בגיל 12 שנת 1944 הועברה עם אמה ואחותה לאושוויץ. בסלקציה רצו להכניס אותה לתאי הגזים אך אמה אמרה 'יתשאר עם לילי' סבתי הלכה לאיש ה s.s. ואמרה לו שהיא צריכה להישאר עם אחותה (ביונית) האיש, מכיון שלא הבין אותה, דחף אותה לטור החיים וכך ניצלה.

תחילה היא ואחותה עבדו בסחיבת סלעים במריצות. תודות לקאפו דיזי (חברה של סבתא) החלה סבתי ואחותה לעבוד במיון בגדי המתים. שם היא מצאה במכפלות המכנסיים מטבעות וטבעות, אותם נתנה לנאצים תמורת לאוכל.

במשך תקופה (כנראה לקראת סוף המלחמה) סבתי הייתה חולה ואושפזה בבית, היה לה גידול בשד. שתי אחיות (כנראה פולניות) טיפלו בסבתי, האחת הסיטה את ראשה והשניה חתכה את האפצס, ללא הרדמה. בסוף המלחמה, הנאצים החליטו להרוג את כל החולים, האחיות, שריחמו על סבתי, הלבישו אותה במדי אחות, הם אמרו לה לא לדבר כך כאשר הנאצים הגיעו האחיות סיפרו לנאצים שהיא אחות אילמת, וכך ניצלה. כששחרר המחנה ע"י חיילי ברית המועצות פחדו הנשים ממעשי אונס של חיילי ברית המועצות ולכן התחבאו.

לבסוף חזרה סבתי לבן דודה ביוון שהיה סוכן נסיעות. הוא אירגן לסבתי ולילי הפלגה לא"י. כאשר עלתה לארץ החליטה לשנות את שמה לחיה מפני שנשארה חי הלאחר השואה.

בארץ הם מצאו את דיזי חנה ומרים באמצעות תכנית רדיו.

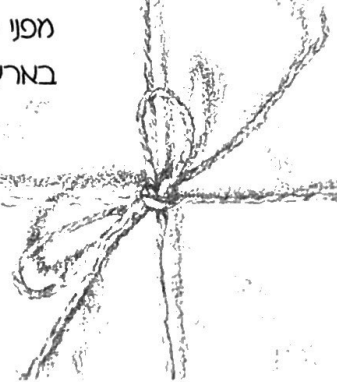

תעודת זכות של סבתי (מצד אבן)

שם: חיה (אזירה)

משפחה: ירקני

מין: נקבה

כתובת: ג'ז'ישוף 290 ת"ז אכ"ב

מקום לידה: יוון - סאונק'

גובה: 1.50

צבע עיניים: חום

צבע שיער: ג'ש'





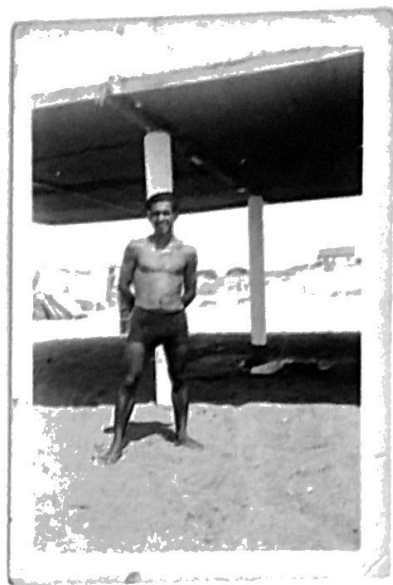
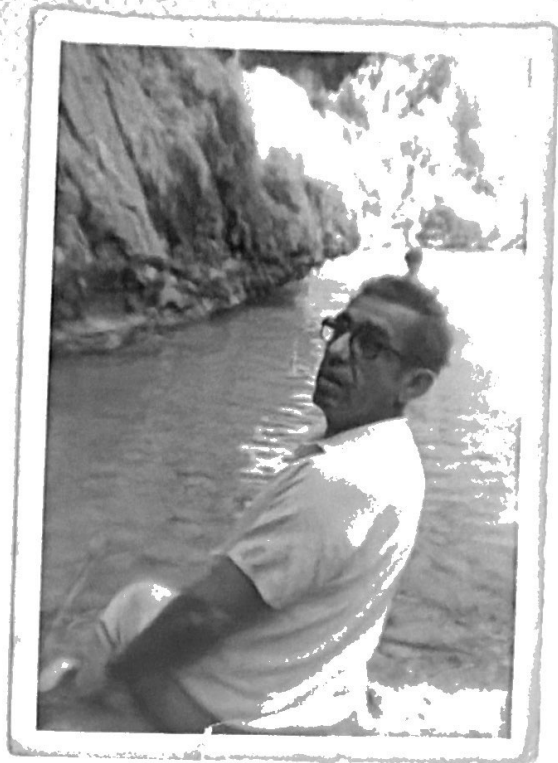

מדברי סבי מצד אבי

שמו של סבי מצד אבי הוא פנחס ידקוני, הוא נולד בשנת 1924 בחסה
בעיר טשאקט

אמו נפטרה בהיותו תינוק, יום אחד החליט אביו, שהיה יחודי דתו
לעלות לארץ ישראל (1928)

אב סבי לקח את סבי ושניהם ברחו מטשאקט הם ברחו דרך פרס
לישראל, היות ולאביו לא היו מקורות מחייה וכספים, הם שרו בפרס מספר
חודשים ובזמן זה עבד אביו והשתכר
ממשכורתו שכח 2 חמורים, והשיגו דרכונים מזויפים בדרכם לארץ ישראל,
עבה מפרס לעיראק, ושהו בבגדד למשך תקופת, לאחר מספר חודשים
של לישראל דרך סוריה.

הם עבדו את הנבל בדמשק והגיעו לכפר גלעדי ומשם הגיעו לירושלים-
עיר הקודש

כשהגיעו לארץ נשלח סבי לבית יתומים ושהה שם במשך 4 שנים. לאחר
מספר שנים נשא אב סבי אישה בפעם השנייה וסבי נלקח אליהם לחיק
המשפחה

לסבי יש אחות ושמה רנה המבוגרת ממנו, ואותה פגש בארץ מפני שהיא
הייתה הראשונה שעלתה ממשפחתו לארץ ישראל.
סבי שירת בצבא והיה בקורס לקציני קשר, והוא נלחם במלחמת השחרור
כיום גר סבי בתל אביב הוא עבד במרסה ליהלומים עד לפני ארבע שנים,
הוא הפסיק לעבוד עקב ניתוח קשה מאוד בראשו

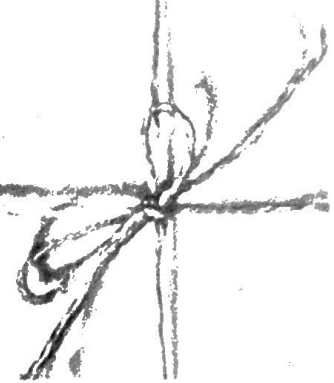

תעודת זמות של סבי (מצד אבני)

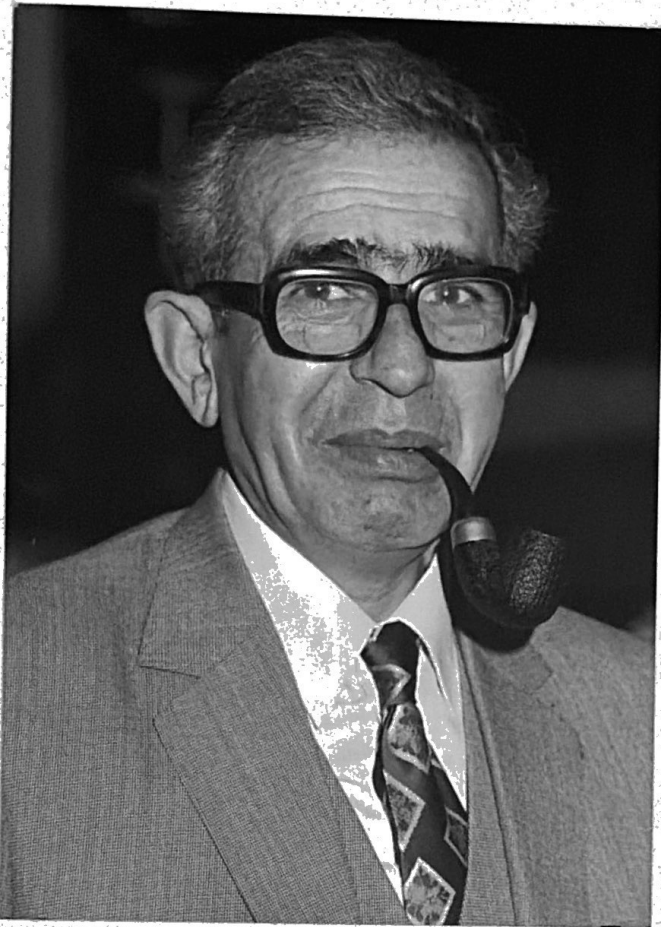

שם: פנחס

משפחה: ירקוני

תאריך לידה: שנת 1924

מין: זכר

כתובת: רבי'סוף 290 תל אביב

מקום לידה: טסקט חוסיה

גובה: 1.58

צבע עיניים: חום

צבע שיער: כסף







ה High Light של בת המצווה היו שלשת השבועות שגיליתי
בארץ. ונמו בלבא גם זה התחלק לצי חלקים.
בשבוע הראשון- אלו לא אורב החול המזרחי.
בשבוע השני- התפוח הקוף (בלי תבנית מהתאומים).
בשבוע השלישי- אולמבו (Disney world), ש"כ בספנת פאי ובקור
אצל חבריה שלנו במיאמי.
בק"ף האחרון נברשתי לאלוף בת המצווה של שיר בארץ שפיה
מאונ קומה לאלוף בת המצווה של (יקטלין) של שיר ביקונו
ה ground zero לא התאומים).
אך לא לב ספק, האירוע המשמעותי ביותר בחיים שלי היה
המסע לשולין. לפני כחודש אסנו השכבה של ואני למסע בשולין.
בשבי"ח היה זה מסע מסתורני מסתורני סבתא.
מאז, הקשר בינו עמוק יותר מפני שאני מבינה אותה הרבה
יותר אוב.

אילו הם קורות חיי...

תם ולא נשאל...

יקונו

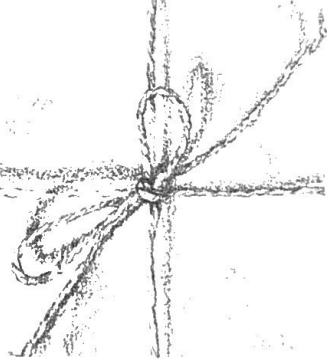

מדברי אחותי

הכל התחיל בדד במסיבה שלש הוצאתי אליה. ההורים החליטו שיש ילדו ילדות יפוי לשכחתי להזמין אותי.

אני איך שאני נפאלתי???

החלטתי להשניש אותה, התחלתי לבטול ולצחוק. כל הלילה אמרו הייתה בבי"ח בלש, אבול בפולס ב דגל ב סד בבוקר יצאת למחירי העולם יכולים היו מאושרים.

בתחילה, זכרתי בפתח תקווה. ישמנות שבצאת הייתי תקופה מאוד מאושרת בנוי (חול מלישין ולאוכל יסודשית לאם) אני לא זוכרת ממנה יותר מקי. משם עברנו ליקריות אנו.

אני לא ימי הפן הלשיים העברתי שם. אחת יודעתי איך נכח, תככים (הוא ילקח לי את הבארי), מימיות (בוא נדחוף אותנו מהמלטה) ובלידות (אני עוזבת אותך נגישחק איתנו תופסת).

החיים היו אביים אלי אבול אנשים משתנים, מתנגדים וכיניק להתפתח.

אז עברנו לשני תקווה ושם התחלתי את כיתה א.

מיד התחברתי עם חברתי האובה עק היום, קטנה.

בכיתה ה' (כמו כולם), הרפתי ללבושים. שם אני מבטל את כוב הצמן עק היום. חברתי נכח את כל השלבים היוצאים: חנכה, קורסיילית ומדריכה.

כושר ההדררה שלי יוצא דופן לכן נבחרתי כנלילה ישועת במעלחת שיוצרת להדריק באר"ב.

חזק בגיוק חוקשיים מיום כתיבת קל זה האסה.

שיהיה לי בהצלחה

באופן מפתיע הצלתי לעיל ליד. כמו שאר בנות יקוני חצתי את בת המבנה בצ חלקים.

החלק הראשון היה מסיבה לחברות. נסענו אני וחברותי למסעדה בתל-אביב. אחרי כן חזרנו הביתה למסיבת פילמיות מלורפת.

החלק השני, למשטחה, גמ נערב במסעדה בתל-אביב (למי אותרה מסעדה) במסעדה זו המלצרים הם צעירים ובין המנה הראשונה לעקרית הם הספיקו לשייר לי שיר או שניים.

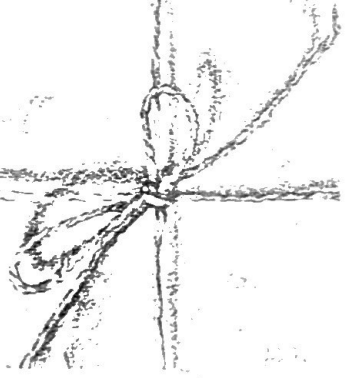

תשורת זרות של אחותי

שם: הגר

משפחה: ירקני

תאריך לידה: 8 ביולי 1986

מין: נקבה

כתובת: התכור 1 גל תקווה

מקום לידה: ישראל - פתח תקווה

בית חולים: באינסון

גובה: 1.65

צבע שיער: שחור

צבע עיניים: חום



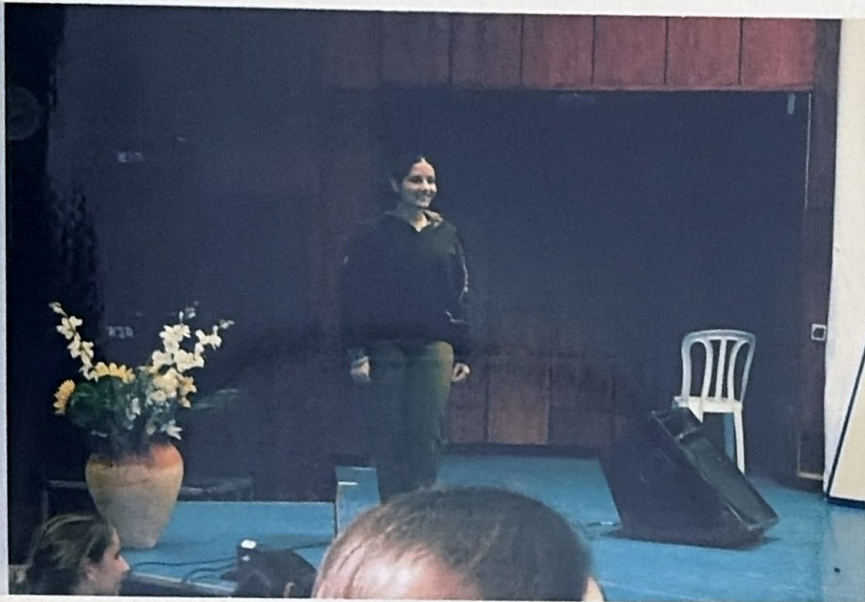

ואז התלתי אצבעו. עבדתי. קודם מאובחנות פסיכיאטרית (פסיכיאטרית)
 ולא מתקרי! (שנתשלך 4 חודשים. נדיותו זכרון שלם אנוך הקודם
 הייתי בטוחה שצרכו אותי בחלטה גיוס תהיש אבא-לא!)
 הוצבת. בהיש. ואני מודה לך על יום!
 אני אהה לך לך 3 שנה. הבית הייתי - כי זלטה גיוס הינו לא
 מקום לישון בו - וזה כמו בית משלי וחזור חבד שנה אותי
 וביאר אותי הענין.
 ליד 3 חודשים (כבוד!) אני משמחה, ולך חודש (ואו מצבדים
 לך זה!) אני בה סב. את תשלחו אותי אה אני העבד זלטה
 בהיי כי זה כפי לא ראוני.
 בהו אתי הם היי...

Peace Out!

אנו.



תעודת זהות של אחותי

שם: נור

מספר: דקל

תאריך לידה: 10 במאי 1983

מין: נקבה

מנוחה: בתכור 1 אל תקוב

מקום לידה: ישראל - פתח תקוה

בית חולים: מאימון

עמדה: ג'א

צבע עיניים: חום

צבע שיער: חום

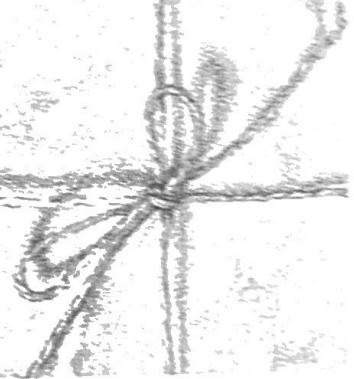



מידה ושמוחה ינובד
 חורי הכנה
 ב"ה
 חורי חתונה
 אלבוניה זמנחה ירקונה

אהבה ושמחה להפילה כמאת כלולה קיחה

ליאורה **אבי** **אבי**

החופה תקיים איה ביום כ"ו באדר א' תשמ"א (24.3.82)
 בשעה 19.30 בבית האהרנסקי, רח' ד'לונג 200, תל-אביב

המון זכרונות יישוב - ירקונה - בית החתונה היה
 אוסטרליה 1 2 3 4 5 6 7 8 9 10 11 12 13 14 15 16 17 18 19 20 21 22 23 24 25 26 27 28 29 30 31 32 33 34 35 36 37 38 39 40 41 42 43 44 45 46 47 48 49 50



בסימן טוב ובמזל טוב

ב... בשבת... לחודש... שנת חמשת אלפים
 ושבע מאות... לבריאת עולם למנין שאנו מונים כאן בעיה ק' אל-מ' ימ
 טוב'א אנן סהדי איך החתן הכחור... ירקוני
 אמר לה להכלה בתולתא שפירתא... אגב בת שבת
 הוי לי לאנתו כדת משה וישראל ואנא במימרא ובס"ד אפלח ואוקיר ואזון ואפרנס ואכלכל
 ואסובר ואכסה יתיכי כהלכות גוברין יהודאין דפלחין ומוקירין חנין ומפרנסין ומכלכלין
 ומסוברין ומכסיין ית נשיהון בקושיטא ויהיבנא ליכי מוהר בתנאי כסף זוזי מארסן
 דחזי ליכי מנאי ועלי מזונייכי וכסותי יכי וסיפוקי יכי ומנדע יתיבי כאורח כל ארעא
 וצביאת כלתא בתולתא שפירתא דא והוות ליה לאנתו ודא נדוניא דהנעלת ליה כלרתא
 דנא לחתנא דנא מעות במזומן... גם תכשיטי כסף וזרוב
 ובגדים ורהיטים וש"ע וכיוצא שעלו לך... והודה החתן הנל
 שקבלם ועלו ובאו לידו ורשותו במושלם עד סוף הפרוטה האחרונה וצבי החתן דנא
 והוסיף לה מודיליה כפל כנהוג על עיקר הכתובה סך

ס"ה עיקר כתובתה ונדוניא ותוספת עולים לך...
 ורצה והעלם על עצמו כנכסי צ"אן ברזל שאם פחתו פחתו לו ואם הותירו הותירו לו
 התנאים שהתנו ביניהם שרירין וקיימין כתנאי בני גד ובני ראובן ואלו הם מעשי ידיה לן
 מזונה וכל צרכה עליו הדירה בארץ ישראל הירושה כפי ההסכמה הנהוגה בעה"ק
 ירושלים ת"ו ולא ישא ולא ישדך ולא יקדש שום אשה אחרת עליה בחייה אלא
 אם כן שהתה עמו עשר שנים רצופות ולא ילדה לו זרע של קימא חס ושלום ולא
 ימכור ולא ימשכך שום חפץ מחפציה כי אם ברשותה והצונה הטוב והגמור ולא
 יפתנה ולא יסיתנה שתמחול לו סכי כתובתה לא כלה ולא מקצתה ולא שום דנאי
 מתנאי הכתובה ואם תמחול הרי המחילה ההיא בטלה מעכשיו כח"ס והנשבר
 וכדבר שאין בו ממש ולא יסע מארץ ישראל לחו"ל כלל ועיקר עד שיניח לה גט
 כריתות עם סיפוק מזונותיה כפי ראות עיני בית דין הצדק יכ"ץ וכך אמר החתן הנזכר
 אחריות וחומר וחוזק שטר כתובה דנא קבלית עלי ועל ירתאי בתראי ועל כל שפר
 ארץ נכסין וקנינין דאית לי תחות שמיא מקרקעי ואגבן מטלטלי דקניניי ודאקני
 כולהון יהון אחראין וערבאין ומשועבדין שעבוד גמור ושלם כתקנת חכמים ז"ל כדאי
 שהתפרע מנהון שטר כתובה דנא בחיי ובתר חיי ואפילו מגלימא דעל כתפאי והכל
 דלא כאסמכתא ודלא כטופסי דשטרי בביטול כל מודעי ובפיסול עדיהן לדעת
 הרשב"א ז"ל ה' וחומר וחוזק שטר כתובה דנא כחומר וחוזק כל השטרות הכשרים
 ולא יבוטל שטר כתובה דנא וכו' ולא יפוסל וכו' וקנינא מיד החתן הנזכר קנין גמור
 ושלם במנא דכשר למקניה ביה מעכשיו כראוי כתקנת חכמים ז"ל על כל הנזכר
 למעלה וגם נשבע שבועה חמורה בתקיעת כף על דעת המקום ברוך הוא ועל דעת
 הנשבעים באמת לא שר ולקיים את כל הכתוב עליו בשטר כתובה דנא בלרני שום
 שינוי וערמה ותחבולה כלל ועיקר והכל שריר ובריר ואמת ויציב ונכון וקיים

מוד"א על כל הנז"ל

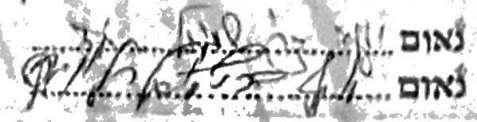
נאום...
 נאום...

חתונת הורי

כאשר אימי חלמה על חתונה, ואבי רצה שתהיה לו כבר אישה, ירדו במדרגות ביתו של אבי ופתאום נשמעה הצעקה "ליאורה רוצה להתחתן!" אימי אמרה "כן", ואז החלו ההכנות לקראת החתונה. הורי השאירו להורים שלהם את כל הטרדה של הכנת החתונה, מיקומה ותאריך. הם הגיעו כמו אורחים.

החתונה הייתה מפוארת באולם פאר, כשהנסיכה דיאנה נתנה להורי במתנה חלס חיס, והנסיך צ'ארלס הזמין אותם להתאכסן איתם בארמון. היו המון סלבריטאים כמו ג'ון טרבולטה שהגיע מצילומי הסרט "גריז", סינדי קרפורד, דודו טופז, הביטלס שהיו להקת החימום של האבנים המתגלגלות נגנו להפליא.

כמו כן הגיעו גם ג'ין והנרי פנדה, ששוחחו עם הורי ארוכות. צופים רבים ישבו וראו בטלוויזיה את חתונת המאה (הרייטינג היה גבוהה יותר משל הביקור של מריצה (מהמורדים) בארץ).

לאחר החתונה יצאו הורי לירח דבש מסביב לעולם. לאחר שקדמו מן השינה, ונעלם אותו חלום מתוק, נישאו הורי בתאריך ה-24.81 ב"בית מהנדס" שבתל אביב.

הורי התחתנו לאחר חברות של כשנה וחצי. לשם המאורע המכובד התכנסו ידידים משכבר הימים ומשפחה לשמוח בשמחתם של הורי. אימי אחרה לחתונתה וכבר חששו שלא תגיע, הרב כבר רצה ללכת... אך היא הגיעה לבסוף. החתונה נמשכה עד השעות הקטנות של הלילה כאשר כולם רקדו ושמחו בשמחת הורי.

לאחר החתונה נסעו הורי לבית המלון "דיפלומט" בירושלים.

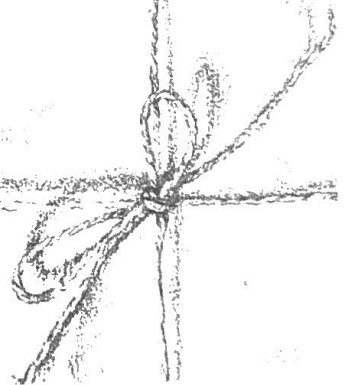

הורי
ואני



NTDA
JRI





אמא בלונדון



אמא עם בן המצווה
של דודי



אמא בצבא



אמא בקבלת תואר שני



AUG • 58



אני אודהים לטל בימי, פזם, כשמור והרי גפולא אני מטלים
בדרך כלל רק עם שיר. אך אם הסיוט מספיק אטיקטיבי גם
הן מצטרף, כמו הסיוט שערכנו כולנו להולנה. או הסיוט
בקילי האתיין לארה"ק, סיוט בג-מצמה של שיר שגאו הצטרפה

הכרי.

מיצו פזם אני הולכים זהבגא, סרטים וכמוקן מספולא בימי.

שיר הני הסיבה לכתיבה זו. שיר יוצר מיוחד במינו,
תמיד מצטיין שמוך אודגה אלמוך. כאשר מסימה אל
שמוך הדיג היא ממציאה זצמא מסלול נוסף ליה
שיר יוצר מוד איכפטיג, יוצג מתקבג ותוכנה הוט
שק אישג.

שיר יוצר בית. מוד אודגה אל משפחה. כיום כשמור
החילג לא נמצוג פ השבוע בגיג היג ישנה במיטתה.
כשדך היגה במסך בקלין היו זילוג שיטה במיטתה.
שיר מוד קטיה לאתיגיה ואודגה אומ.

היא יוצר תמה שיופג זהדניק רמון אודגה, כמוקן שאנו
מוד מוד אודגה אודגה ומצויים לה רמון אודגה.

אמא.

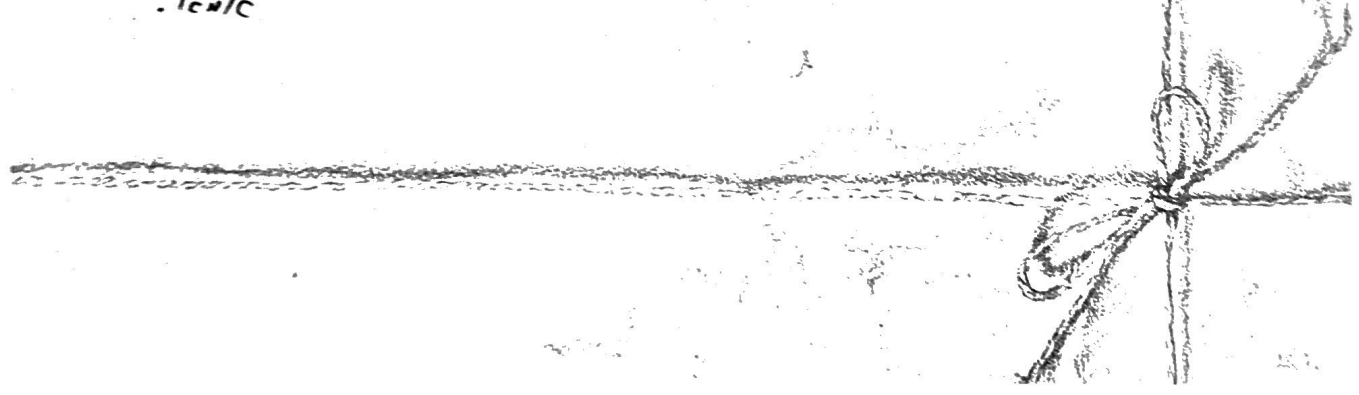

אני מודה לך על כל המאמצים שהבאת לי במשך השנים האחרונות.
אני מקווה שאתה מרגישה טוב ובריאה.
הכל טוב ושלום בך ובביתך.
הוא משפחה: הוא ובנות.

בתחילת ה- 21.2.81 בבית הדין בהגותי. ובענין שני ומצב
הוא קרן אור חזון לחיל.

ה- 15.5.83 נולדה בתך הבכורה - מור. תינוקת יפה
מאוד וחייבת.

ה- 28.7.86 נולדה בתי, גם היא תינוקת יפה אך כנראה
לאן מאד.

ב- 18.10.81 נולדה בתך הבכורה - יצחק. יצחק
לאוויר העולם שני. שני נולדה בתוך קיסר, כמו אחי-אבי.
הוא החליט לפני שהיה צה גחילתו של תורגם סוכה ואני
הצדקה מאד כ- אצלי אני עם הבנות והצדקה.

כמפקח אני אנובים זכור בידך. אני מקפידים לזכור
אנחנו לך ביד כשהטלפון סלר. צפו זמן אצלה שמעבר
חוויה מיוחדת שגרה.

בימי ששני אני נוסעים לביד בלז לזכור אנחנו לך.
לזכור זו משימה שני אחילתו לך הבאים והבאים.
המפגש תמיד משמח.

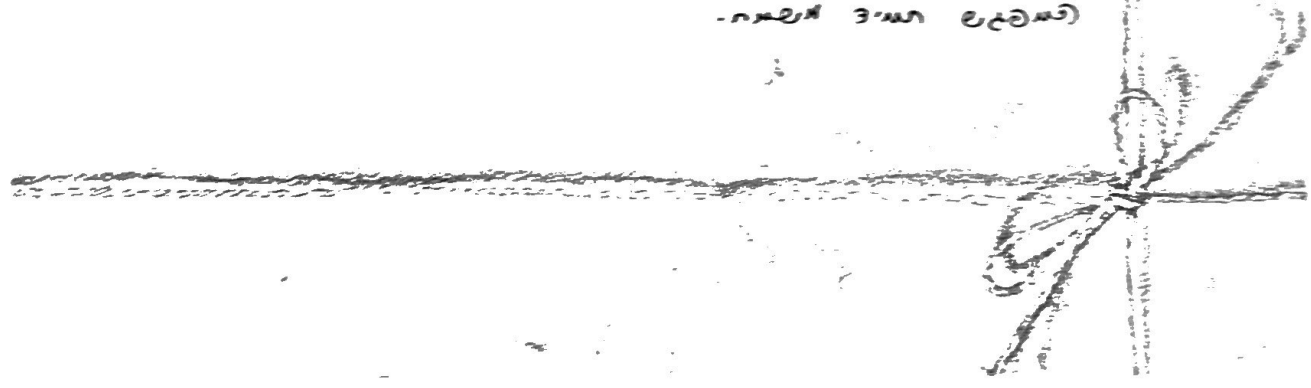

מדברי אמי

יזכורתי עבודה שלי באופן שגורתי, זלזלתי והקבולה משמעותיה
וזלזלתי סרטיה יונתה. יזכורתי הייתה מאושיה.
עזיתי מאזדה ב-1960 לבאר שבץ. גרילי שם עד אמץ
כתה א' - 1967. האנוץ שנחטף בצכונני מתקופה זו
היה בוטו של 303 בן גריון אביקור גבייה הנגב. ואני,
תלמידי ביה"ס היסודי הולבשני בכחול לבן, עם דלי המדינה
בידני, עמדתי לאורך הכביש ונלפפתי אשכול.
בפח 1967 עברתי לקריאון, הייתה זו תקופה ההמתנה לפני
מלחמה ששה הימים. באחד הימים נשלחתי אל תלמידי ביה"ס
הבינה והתבקשתי להדביק ניילון, על כל התלונה בביה"ס בני
זמניו הרפצולה צבאיה. (מכיר את אסימט התלונה היום,
בתקופה מלחמה המפ"ץ II, מי אמר שההסאניה אינה
חוצרת?). אחי ואני בשלנו דבק מחים וקמח, עשינו
מציטונים וצנצנה והדבקנו את כל התלונה בביה"ס.
מילתי לצ'ין כי הונו חצרו הבינה ונחצרו מהמראה...
סיימתי את תיכון בן-צבי בקריג-אנו ובנתי אחשיכא
בדרכי. מור סיימה את תיכון בן-צבי. הניו צומד בפני
סוף (תלמידה כתיב יא) וסביב מאז שגם שיר תיע
לתיכון בן-צבי ותסימו בצלחה.
מגיל צעיר מאז יוצרתי כי אהיה מורה כשאפיה ג'דולה.
כשסימתי את הצבא, פניתי אלימודי הפנאה בסמינר לוינסקי.
כעבור שנים הפשתי תואר ראשון בפסיכולוגיה ותואר שני
בחינה חינוך.



תעודת זהות של אמי

שם: דאורה

משפחה: ירקוני

תאריך לידה: 9 באוגוסט שנת 1955

מין: נקבה

כתובת: התכור 1 של תקווה

מקום לידה: ארצות הברית - עו יורק

גובה: 1.60

צבע עיניים: חום

צבע שיער: כהה





אבא בברית המצוינות



אבא בחתונה עם
(אחות התאומה)



אבא חייל



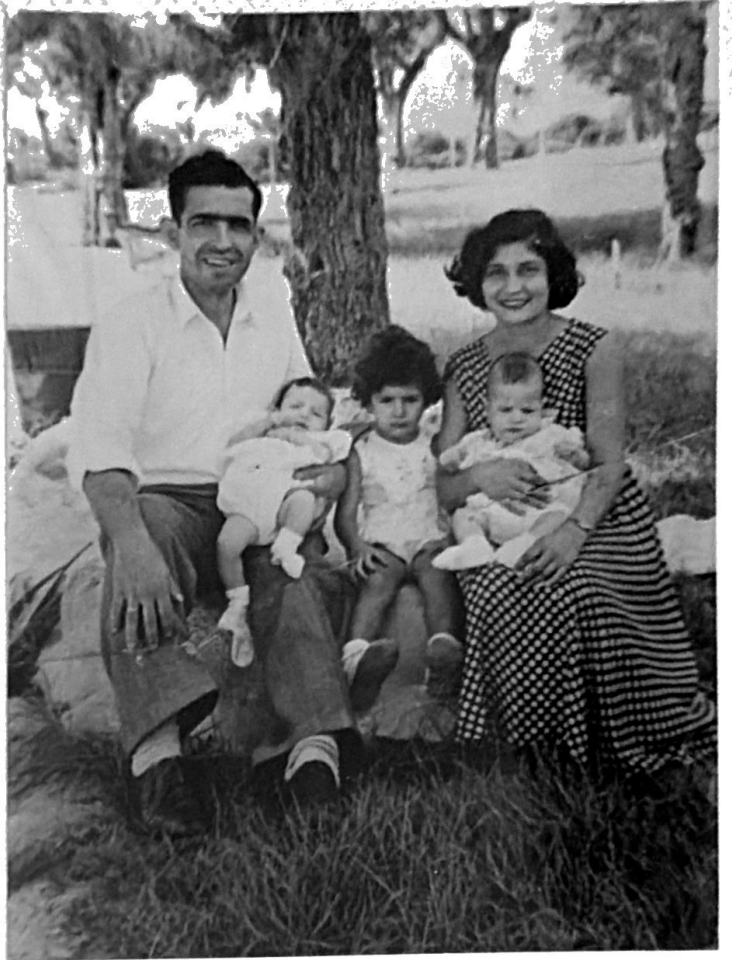

אנא גילדות

אבא באיטליה

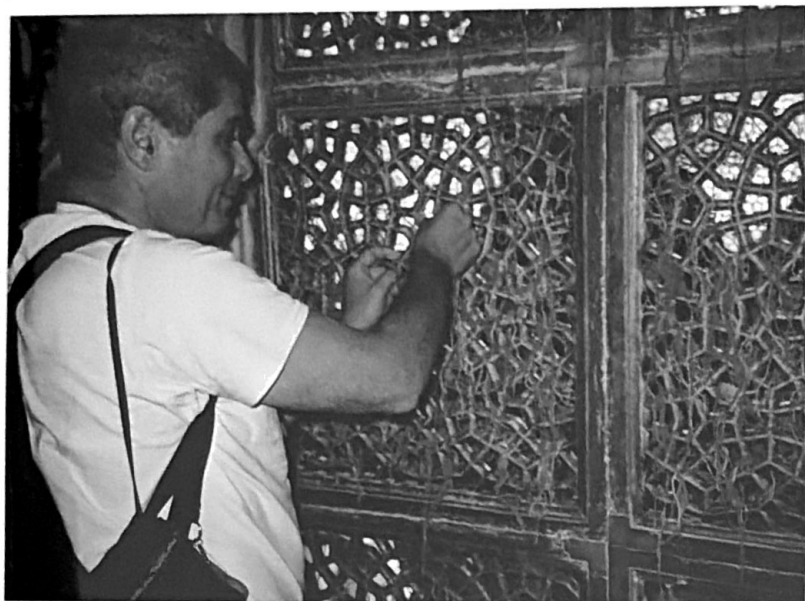
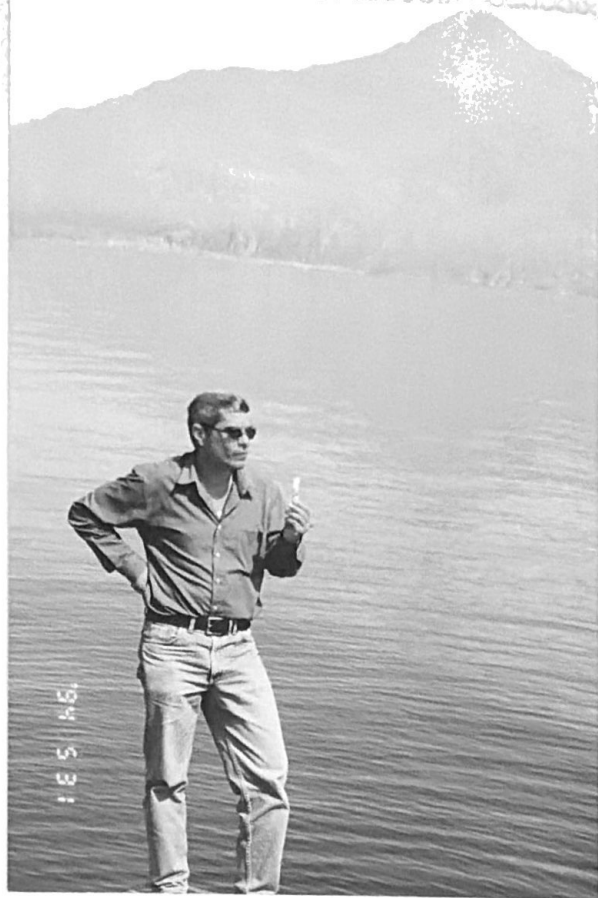

אבא בקודו

אבא בתאילנד

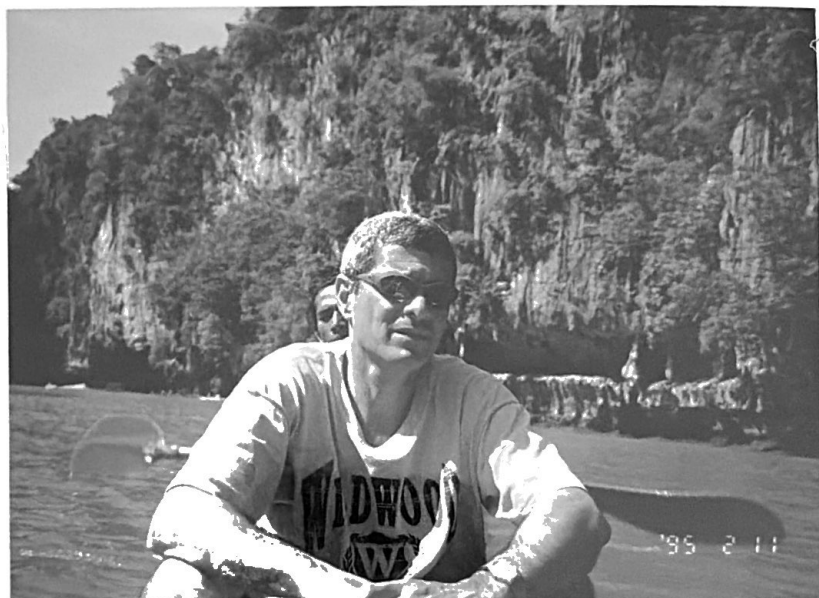

אבא

אני



ואז חלפו יום שנים ארוז (הסוף זוי משם (18)
 (היום עמו המרציה בין (עליות) נעית תלמותי
 יום לחנות סלנטית בלעג חלש תלמי קשבה רחוקה אחט
 שיוו השמימה (כמו בגביה היכולת דרדון) רק מה היום
 פוגה אנטיסטר אנו תלמי
 תלמי א בית חם אלטר אלטר ין האנטיסטר מהטורה
 הקדמה נחנה זו לפיך שהתלמי נאמר.
 אם צולק נשם כצון אמר אפטר קמלז זמ ליו קמלז.
 קפתי צדקה (אלול רק הפעם)
 והיום אנו מקדים שט בנל מקומות בבית מלא אלטר
 מצא אלטר לכהק תלמות עצמי הולקת שגגא היום
 אל סן עשורה לבת עזרת טרנסום של וצדקן

א (זא)

נ. ג.
 פתורה לעזרת טרנסום הפאה
 רק כמלא.



מדברי אבי

קלדי, שרק אם המלכות גונתה ואנוקת באנו רק סקולן המלכות
ומיכל נלחם עם המלכות מברוח את השקט. לפיכך נשמע קול קורא "החזק"

(פיג של יום ואיום לבחוס?) שחר וקם שישי 30.4.54 הפכצ
גניחה אמרנה בשפאחא דלחיה גלחזו גלחזי ואז ראשי החיות
האמה קצת השתדתי ראוי את פהילי המלח כשדוס עון פהילי
חמול מלך של קידמ לחכמי ואינה אלם וקיים אנו/הלן איביל
הרבה חרבה עלו כי ין מה לעלמ לא היי קוצר כולתו החם

אחמי המלח דמיה כי לראו כי אם שמה הישע
(הם זכין חלף מהמלכות שטמה תקלה חיה מזה דדיוני)

לאחר שפעם ואיום של קודמ לענוק ודחיקת וקודים הדחולני ילתי
כלד לרבותני הקט אי שם דכפין טא בקלמה הישע וכשנפתח
התום וק חובלן נאלה לעינוני רשט והמלה כיאה לעמ
מטילת מלפום דלחיה ודלחיה אנכסאח חלם מסודי טיקמה פה
ושקמה שם.

כפולתי הן אלם ביה התחון דכפין אל. ד. גלרין ביה
הספר הוסדו בו נעלחני לעלמ את החסר בעינוני הטלה.
ואם וליה את האמה עיקר דמלתי נעשה בלתי ביה הספר
שתיק ולקדה סלואלצם עכלז וינחמה לחורה.

גנלית הנלע הינה כמלן חמלה הצלע
את זמנינו שם הערני דוליבטם קלנוים & הדכך הנכונה כוד
אמרה תפראלג צמיר הידינה
קצה כדל רשט וקצה כדל סל אפכ מלעזים עמלן אמס

לכדו והאמה ודאנו לעמ
זולס כמדין נתל לעולח מן וכחירניקום דכדא הטחפנו
מלחמה וק ניפור במור דודסטל לצד מרצז שזום חילול
כל המלכות והמלכות שפונה
ואז יום השחור וכמו חילודה מראשט הכתבה עם כאן
היה מי עדיק קדומה (הפסם האבא)

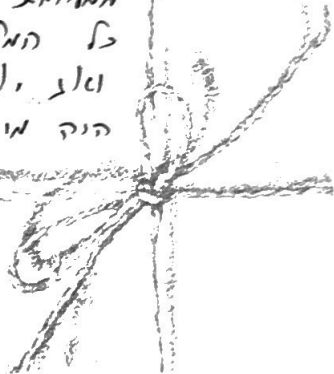

תעודת זהות של אבני

שם: אברהם (אבי)

משפחה: ירקוני

תאריך לידה: 30 באפריל שנת 1956

מין: זכר

כתובת: התכור 1 גני תקווה

מקום לידה: 'שראז' - פתח תקווה

בית חולים: 'כדינסון'

גובה: 1.75

צבע עיניים: חום

צבע שיער: שחור - אפור

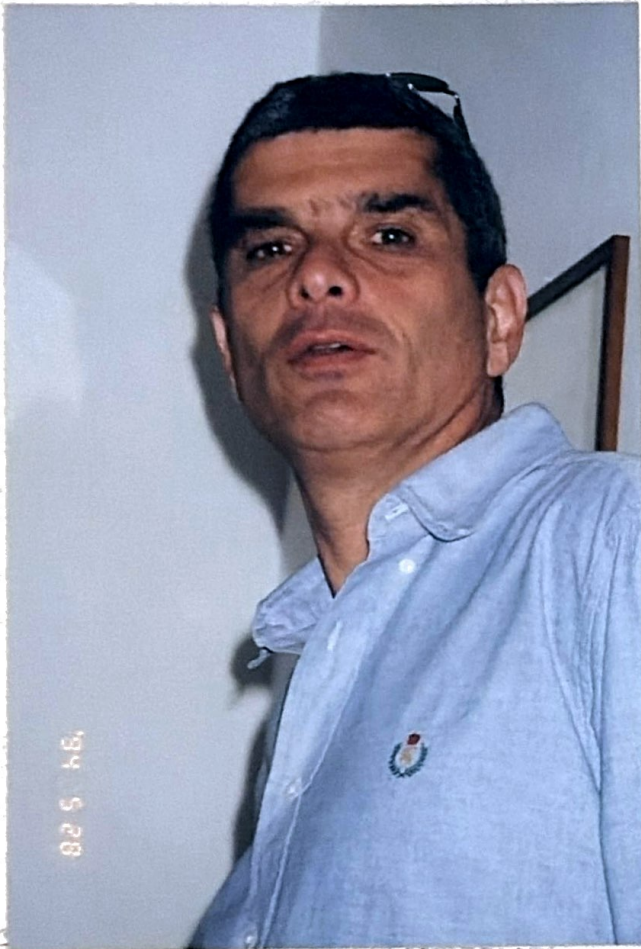

זה התחיל בשני הורים...

שני שנים



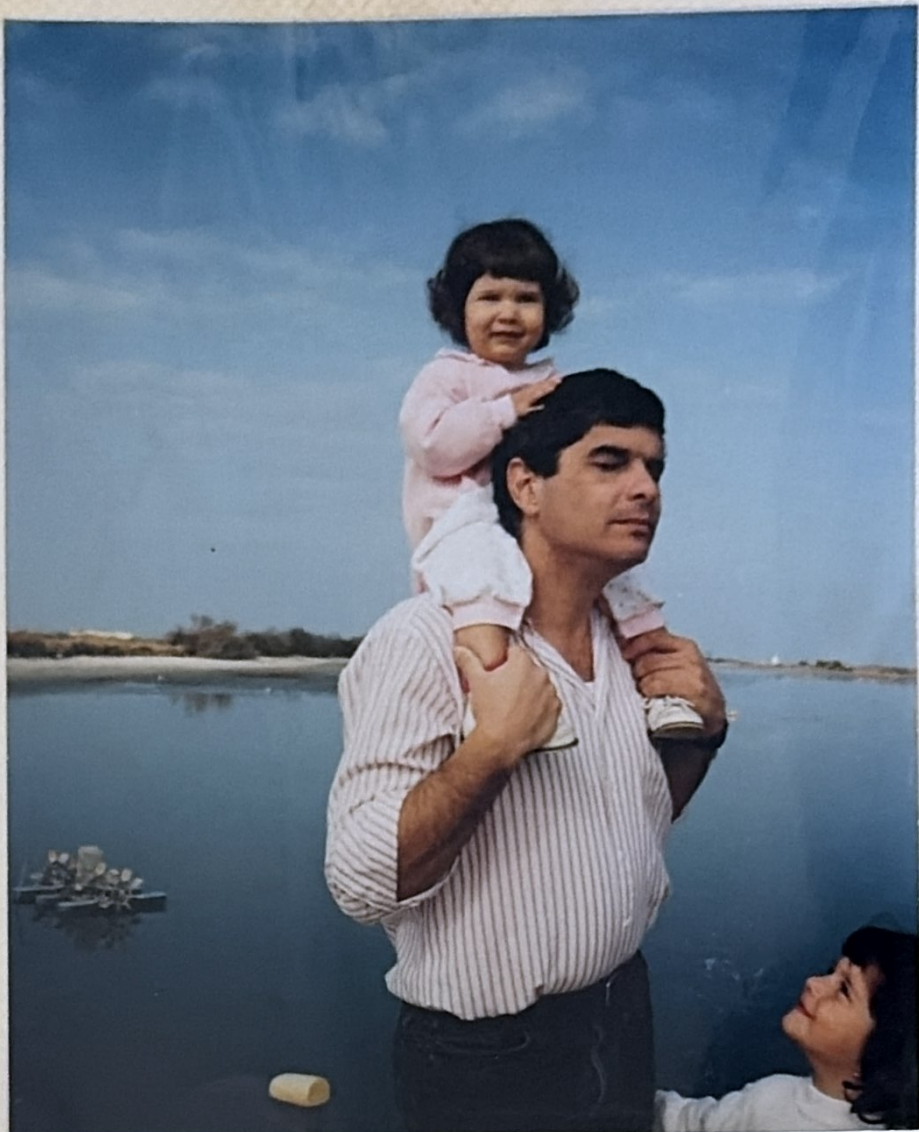

מספרים בצבע אדום מראים, כי המשקל יורד או נשאר בעינו.

שם האחות	הערות	משקל מרידות	האריך
5	4	3	2
	505	345	3040
11			2810.90
15			3200
15			4.11
120			25.12.70
110			3500
			11.11
			365
			3770
			18.11
			4300
			27.11.70
			385
			5080
			49.12.70
			5750
			40.1.71
			7000
			18.3.71
			85425
			7360
			15.4.71
			7600
			28.4.71
			147
			76
			46,397.50
			9.11.71
			25.11.71

השתדלי שיהיו ליונק אויר ואור במידה מרובה ילדך יהיה בריא ורענן, אם תרמצי אווור יום-יום.

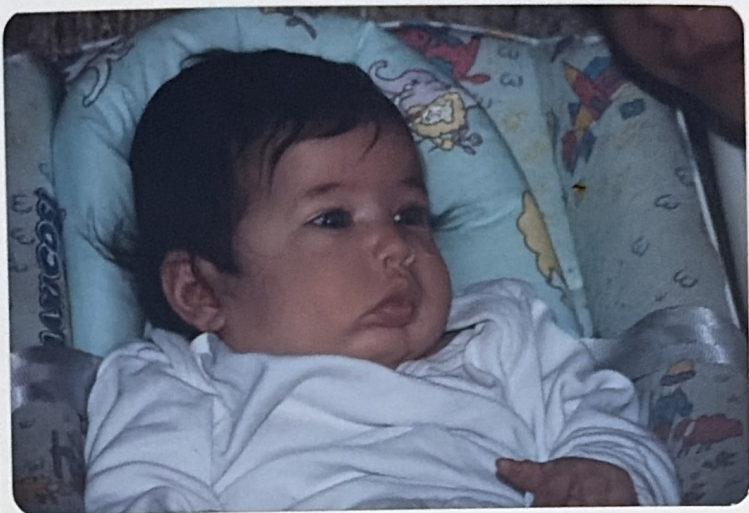
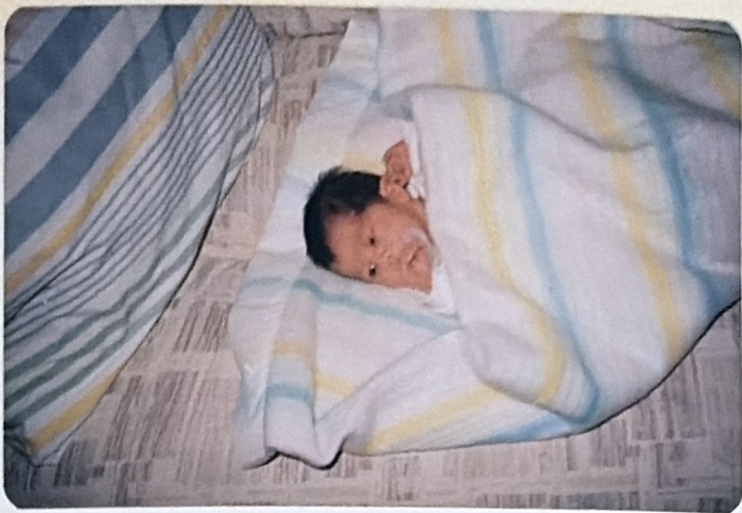

18/8
C. 11111
00002233
41064

תחביביו הם לרקוד, לשיר, לבלות עם חברות ומשפחתי, לטיול בארץ
ובעולם, לשחק במחשב, לצאת למסיבות ולראות סרטים, ואני אוהבת להכין
שיעורים.
אני חולכת לחוגים: ג'ז, צופים, אירובי.



לאחר גיל שנה עברנו לרחוב התבור בגני תקווה פה אני גרה עד היום.
הייתי בן נורית בישמח משה, וגן מניק ואתי בגני תקווה.
למדתי בביה"ס "גנים" את כיתה א' ו- ב' חוויתי עם המורה זוהר היא
המורה האהובה עלי ביותר ביסודי. את כיתה ג' חוויתי עם יהודית ד' ו-ה'
עם ריקי ואת כיתה ו' עם יעל. בכיתה ו' הוזמנתי ע"י המנהלת בבית ספרי
לנסוע למאורע ביחד עם עוד חברת ילדים למסיבת בני מצווה ובנות מצווה
שהצליחו לערוך בבית יתומים ע"י התרמה שארגון בבית הספר.
את הטויל שנתי בכיתה ו' חוויתי בבית החולים בנהרייה כאשר היה לי חום
גבוה, בבית החולים ביליתי עם מחנכות השכבה יעל ואורלי עד שהוריי באו
ולקחו אותי, הציעו לי ללון בחדר במלון בו שוהים כל חברי ביחד עם הורי
אבל הורי רצו לחזור הביתה ובסוף הפסדתי את הטויל השנתי.
כיום אני לומדת בחטיבת הביניים "הראשונים" המחנכת שלי היא ביאטריס,
ב- 6 באפריל אני יוצאת לטויל השנתי הראשון שלי. אני אהיה בחדר עם
שירה קוגן, שירן קלנר, גלי עטיה, וליגד כפיר אני מאוד מקווה שיהיה לי כיף
ולא אחזור הביתה.....

את ה"ניתוח" הראשון עברתי בתחילת השנה (בכיתה ז') היה לי אפצס
באוזן את הניתוח עברתי בסביבות השעה 12 בלילה, עיני היו סגולות מרוב
כך, אבל בסוף למרבה הפלא צחקתי. יום למחרת כאשר אימי הייתה
צריכה לצאת לטויל עם כתתה, טויל ערב לצפת לשמיעת סליחות רציתי
מאוד לצאת איתה לטויל אבל שכנעתי את הורי רק כאשר האוטובוס הייה
במחצית הדרך, לכן האוטובוס חיכה לי באמצע הדרך ואבי הסיע אותי
אל האוטובוס. הטויל היה לילי, ולכן בארוחת הבוקר נרדמתי.
האירועים להם אני מייחסת חשיבות מרובה הם הימי הולדת של משפחתי
ושל חברותיי.

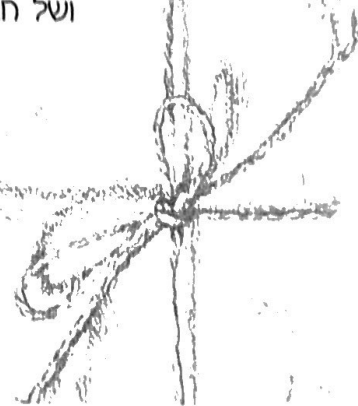

אני על עצמי

בשנת 1990 בערך ב-4 באוקטובר חר"י החליטו שבתאריך ה-18 באוקטובר הם רוצים ללדת אותי. שיר.
אז ב-18 באוקטובר לי בתשרי משניא, הם נטעו לבית חולים "בלינאן" בפתח תקווה ואימי ילדה אותי, בניתוח קיסרי, 324 ק"ג יצאו מתוך בטן אימי במחשבה שלא ניתן להכיל כזה גודל בתוך הבטן.
חר"י החליטו בן שלושה שעות ופר זחר ושיר, לבסוף מסיבה עליה לא נפרט החליטו לקרוא לי שיר.

ב-18 באוקטובר נולדתי אני, מזל מאוניים מיטקל 324 ק"ג
ישר הגעתי למשפחה אוהבת כאשר אני בת הזנונית. יש לי אבא, אבי בן
48 הוא אוהב ללכת לבריכה בימי שישי, לבלות עם אימי בחו"ל ועוד, אמא
ליאורה, בת 47 היא אוהבת ללמד ולעבוד בבית ספרה ואוהבת מאוד
מאוד לצאת לטיולים בחו"ל עם אבי, אחות בכורה מור בת 20 החיילת
הכי חמודה בצה"ל והכי יפה מוכשרת ורקן עד שאני אויעו ואחות הדר בת
16 הדר תלמידה בכיתה י"א במגמת כימיה מחשבים היא מאוד עוזרת בכל
בעיותי עם המחשב השבוע היא חזרה מהמסע בסולין עם משלחת בון
ספרה ביחד און משפחה אוהבת.
יש לי גם משפחה מורחבת המורכבת משני סבים וסבתות משני הצדדים,
יש לי חמישה דודים ודודות, ושישה בני דודים ובנות דודות.
סיפור מצחיק עלי בילדותי, הוא כאשר נהגתי להגיד פרת רבה מושון,
במקום פרת משה רבון.
עד גיל שנה גרתי ברחוב איריס בקרית און, הייתי ביחד עם שתי אחותי
באותו החדר.

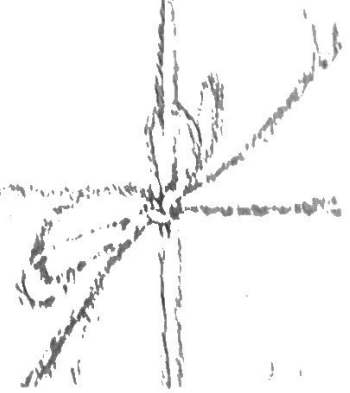

תעודת זהות שלי

שמי: שיר

משפחה: 'רקוני

תאריך לידה לועזי: 18 באוקטובר שנת 1990

תאריך לידה עברי: 4 בתשרי שנת תשנ"א

מין: נקבה

כתובת: רחוב התכור 1 גני תקווה

מקום לידה: 'שראד - פתח תקווה

בית חולים: "כדינסון"

גובה: 1.56

צבע עיניים: חום

צבע שיער: חום



אם אין אני לי מי יאמר?

שער שני



Mr. WE DEW ART



Miss WE DEW ART



Mr. WE DEW ART



סבי וסבתי ביום החתונה
 מצד אבא 23.1.50



סבי וסבתי ביום החתונה
 מצד אמי, עם הוריהם
 19.5



The World

אנש כסאס ארצוה...



- ← סכ' מצב אכ' עצה ארצה מטסקט סכוסיה
- ← סכתי מצב אומ' עזתה ארצה ממוסקבה סכוסיה
- ← סכ' מצב אומ' עצה ארצה מקישיני סכרומניה
- ← סכתי מצב אכ' עזתה ארצה מסאונקי שכיוון
- ← אומ' עזתה ארצה מני יורק שכארצות הכרית

אילן יוחסין - משפחת ירקוני

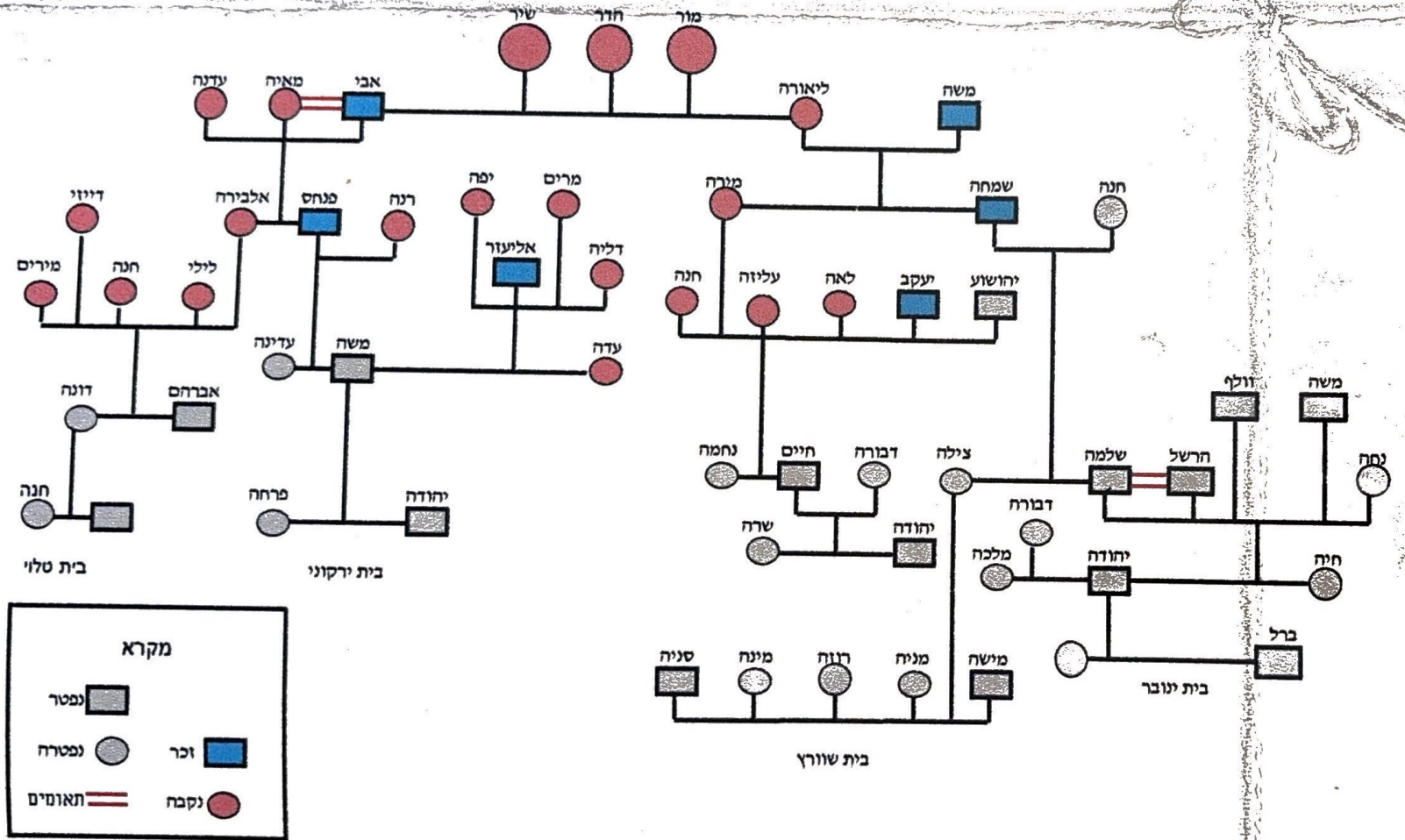

ואלו הם שורשיי

שער ראשון

הקדמה

בעבודה זו אכתוב עלי ועל משפחתי, בעבודה אכתוב על קורות החיים של בני משפחתי (שהם כתבו), סדר היום בביתנו, חגיגת ברכת המצות, חתונת הורי ועוד...

בעבודה יוצגו תמונות, מסמכים ועד... העבודה מחולקת לתתי נושאים (השערים).

לפי מטרת עבודת השורים היא ללמוד על עבר בני משפחתך, וחשוב ללמוד על בני משפחתך מפני שהעבר המשפחתי חשוב לכל אחד מפני ש"אדם ללא עבר עתידו לוט וערפל".

בנוסף ההגדה המילונית של המילה

משפחה " בית אב, שם כלל להורים ולבניהם ולנכדיהם וכו', ובהיקף נרחב יותר גם קרוביהם." (המילון החדש של אבן שושן)



שבועת שורשים

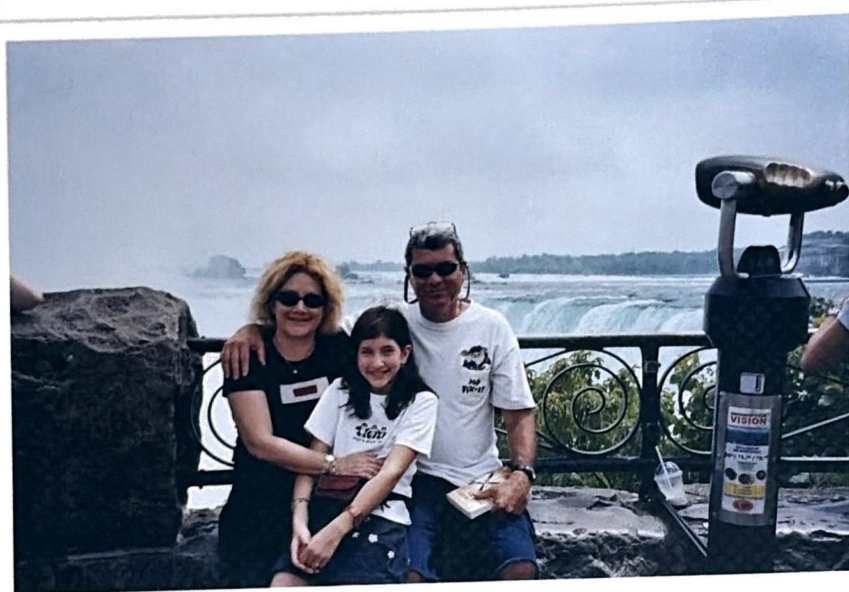

"עוב נמשכת השופלת
"עוב נמשכת השופלת
עוב נמשכת השופלת
עוב נמשכת השופלת
מני אבות- עב' בנימ
מני אבות- עב' בנימ
עב' הי'ם הזה..."

תשס"ג-ג
תשס"ג-ג

